

# JVC



ENGLISH

DEUTSCH

FRANÇAIS

NEDERLANDS

**CASSETTE RECEIVER**  
**CASSETTEN-RECEIVER**  
**RADIOCASSETTE**  
**RADIO/CASSETTESPELER**

## KS-FX202

## KS-F162



**KS-FX202**

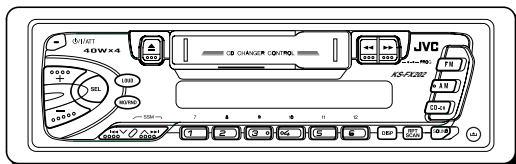

**KS-F162**

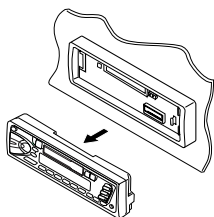
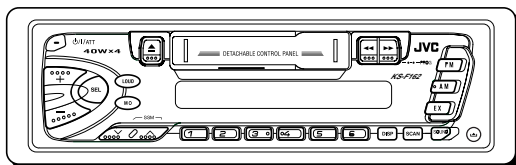

For installation and connections, refer to the separate manual.

Für den Einbau und die Anschlüsse siehe das eigenständige Handbuch.

Pour l'installation et les raccordements, se référer au manuel séparé.

Bijzonderheden over de installatie en aansluiting van het apparaat vindt u in de desbetreffende handleiding.

# INSTRUCTIONS

**BEDIENUNGSANLEITUNG**  
**MANUEL D'INSTRUCTIONS**  
**GEbruIKSAANWIJZING**

GET0055-001A  
[E/EX]

Hartelijk dank voor de aanschaf van dit JVC-product! Wij verzoeken u de gebruiksaanwijzing goed door te lezen voordat u het apparaat gaat gebruiken. Zo krijgt u een volledig inzicht in de functies van het apparaat en kunt u de mogelijkheden optimaal benutten.

# INHOUDSOPGAVE

Het apparaat terugstellen .....	2	<b>GELUID REGELEN .....</b>	<b>12</b>
<b>PLAATSING VAN DE TOETSEN .....</b>	<b>3</b>	Geluid aanpassen .....	12
Bedieningspaneel—KS-FX202 .....	3	Activeren/uitschakelen van de	
Bedieningspaneel—KS-F162 .....	4	toonversterking .....	12
<b>BASISBEDIENING .....</b>	<b>5</b>	Vooraf ingestelde modi selecteren .....	13
De stroomtoevoer inschakelen .....	5	Geluidsweergave aanpassen en opslaan ...	13
<b>BASISBEDIENING VAN DE RADIO .....</b>	<b>6</b>	<b>ANDERE HOOFDFUNCTIES .....</b>	<b>14</b>
Naar de radio luisteren .....	6	Klok instellen .....	14
Radiozenders in het geheugen		Bedieningspaneel verwijderen .....	15
vastleggen .....	8	<b>GEBRUIK VAN DE CD-WISSELAAR</b>	
Afstemmen op een voorkeuzezender .....	9	<b>(uitsluitend voor de KS-FX202) .....</b>	<b>16</b>
Aftasten van zenders .....	9	CD's afspelen .....	16
Vastleggen van uw favoriete zender		Kiezen van de weergavefunctie .....	17
voor het later oproepen met één druk		<b>ONDERHOUD .....</b>	<b>18</b>
op een toets (EX—extra)		<b>PROBLEMEN OPLOSSEN .....</b>	<b>19</b>
(uitsluitend voor de KS-F162) .....	10	<b>SPECIFICATIES .....</b>	<b>21</b>
<b>GEBRUIK VAN DE CASSETTESPELER ....</b>	<b>11</b>		
Beluisteren van een cassette .....	11		

NEDERLANDS

## Het apparaat terugstellen

Houd de SEL (selecteren) en de **⏻/I/ATT** (standby/aan/attenuator) toetsen beide gelijktijdig een paar seconden ingedrukt.

De ingebouwde microcomputer wordt hierdoor teruggesteld.

### Opmerking:

De geheugeninstellingen – zoals de voorkeuzezenders en de geluidsinstellingen – zullen eveneens gewist worden.

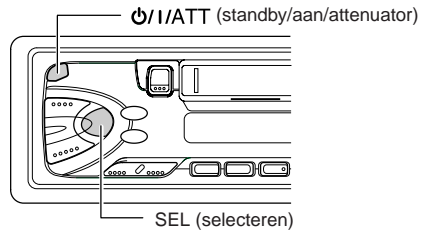

### Opmerking:

Voor de veiligheid is een genummerde identificatiekaart bij het toestel geleverd. Het identificatienummer is tevens op de behuizing van het toestel gedrukt. Bewaar de kaart op een veilige plaats. Deze kaart is belangrijk voor identificatie indien het toestel is gestolen.

## ALVORENS HET APPARAAT TE GEBRUIKEN

### \*Denk aan de veiligheid....

- Zet het volume onder het rijden niet te hard. Dit is gevaarlijk, omdat u de geluiden buiten de auto niet meer hoort.
- Zet de auto stil voordat u ingewikkelde handelingen met het apparaat gaat verrichten.

### \*Temperatuur binnen de auto....

Als de auto gedurende lange tijd in de kou of in de warmte heeft gestaan, mag u het apparaat pas gebruiken nadat de temperatuur in de auto weer normaal waarden heeft bereikt.



## Bedieningspaneel—KS-FX202

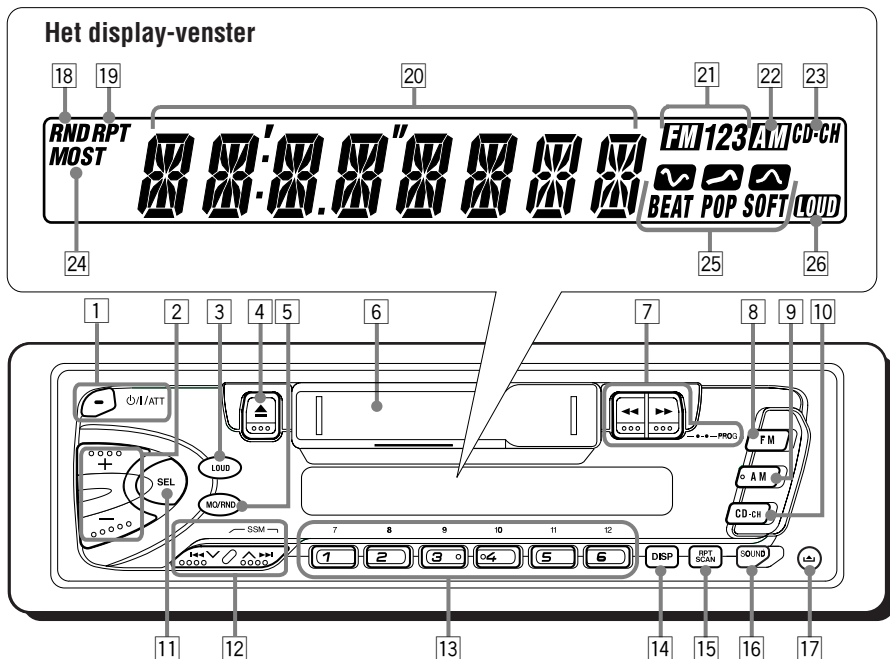

- 1 De toets (standby/aan/attenuator)
- 2 De toetsen +/-
- 3 De toetsen LOUD (loudness)
- 4 De toets (uitwerpen)
- 5 De toets MO/RND (mono/random)
- 6 Cassette-compartment
- 7 De toetsen (PROG:programma)
- 8 De toets FM
- 9 De toets AM
- 10 De toets CD-CH
- 11 De toets SEL (selecteren)
- 12 De toetsen
  - Deze toetsen doen dienst als SSM-toets wanneer beide toetsen tegelijk worden ingedrukt.
- 13 De cijfertoetsen
- 14 De toets DISP (display)
- 15 De toets RPT/SCAN (repeat/afstasten)
- 16 De toets SOUND
- 17 De toets (het bedieningspaneel vrijgeven)

### Het display-venster

- 18 De indicator RND (random)
- 19 De indicator RPT (repeat)
- 20 Hoofdvenster
- 21 De indicators voor de nummers van de FM-banden  
FM1, FM2, FM3
- 22 De indicator AM
- 23 De indicator CD-CH (CD-wisselaar)
- 24 De indicator MO (mono)  
De indicator ST (stereo)
- 25 De indicators voor de geluidsmodus:  
BEAT, POP, SOFT
- 26 De indicator LOUD



# Bedieningspaneel—KS-F162

## Het display-venster

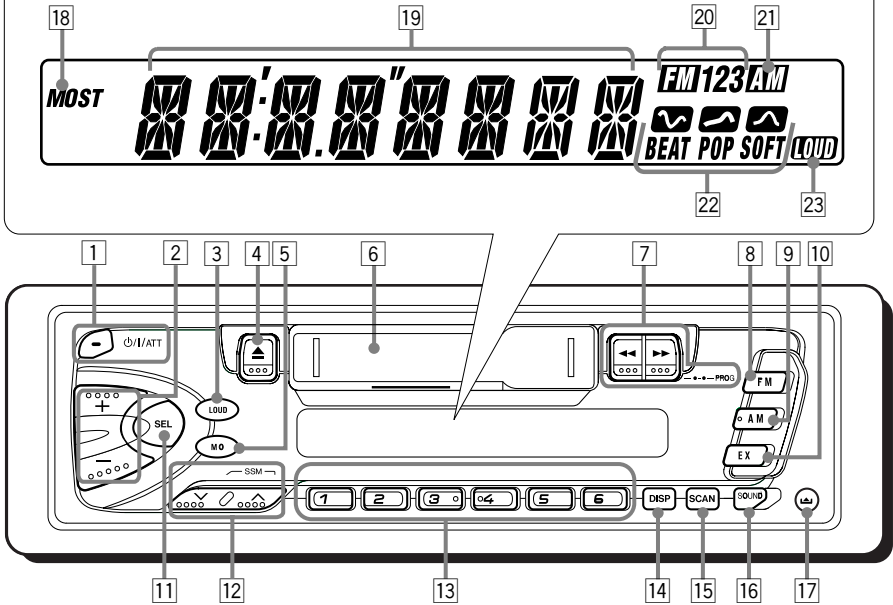

NEDERLANDS

- 1 De toets  $\phi$ /I/ATT (standby/aan/attenuator)
- 2 De toetsen +/-
- 3 De toets LOUD (loudness)
- 4 De toets  $\blacktriangle$  (uitwerpen)
- 5 De toets MO (mono)
- 6 Cassette-compartment
- 7 De toetsen  $\blacktriangleleft\blacktriangleright$  (PROG:programma)
- 8 De toets FM
- 9 De toets AM
- 10 De toets EX
- 11 De toets SEL (selecteren)
- 12 De toetsen  $\nabla/\blacktriangle$ 
  - Deze toetsen doen dienst als SSM-toets wanneer beide toetsen tegelijk worden ingedrukt.
- 13 De cijfertoetsen
- 14 De toets DISP (display)
- 15 De toets SCAN
- 16 De toets SOUND
- 17 De toets  $\blacktriangle$  (het bedieningspaneel vrijgeven)

## Het display-venster

- 18 De indicator MO (mono)
- De indicator ST (stereo)
- 19 Hoofdvenster
- 20 De indicators voor de nummers van de FM-banden  
FM1, FM2, FM3
- 21 De indicator AM
- 22 De indicators voor de geluidsmodus:  
BEAT, POP, SOFT
- 23 De indicator LOUD

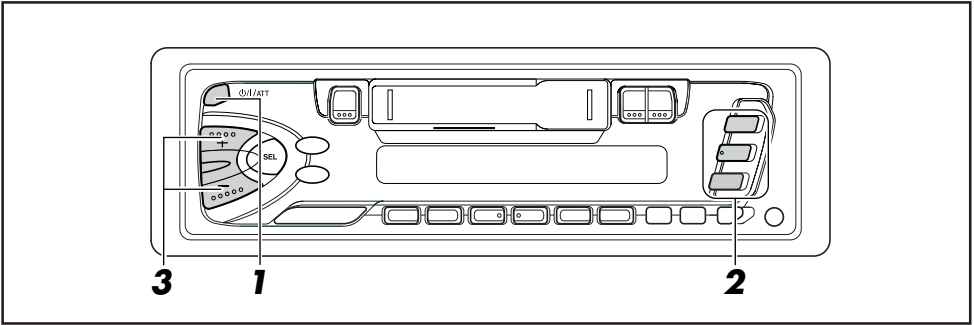

## De stroomtoevoer inschakelen

### 1 Schakel de spanning in.



#### Opmerkingen over de "One Toch"-bediening:

- Bij het selecteren van tuner in stap 2 hieronder wordt het apparaat automatisch ingeschakeld. U hoeft niet op deze toets te drukken om het apparaat in te schakelen.
- De cassetteweergave start automatisch indien er reeds een cassette in het apparaat is geplaatst. Het is echter niet aan te raden de cassette in het cassette-compartment te laten zitten bij het uitschakelen van het systeem via de aan/uit-toets of de contactsleutel. Dit kan zowel de cassettekop als de cassette beschadigen.

### 2 Start de weergave van de geluidsbron.

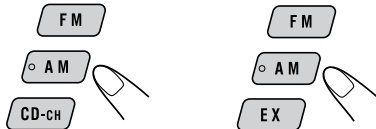

(Voor de KS-FX202)

(Voor de KS-F162)

Voor gebruik van de tuner (FM of AM), zie bladzijde 6 – 10.

Voor gebruik van de cassettespeler, zie bladzijde 11.

Voor gebruik van de CD-wisselaar (uitsluitend voor de KS-FX202), zie bladzijde 16 – 17.

Voor gebruik van de toets EX (uitsluitend voor de KS-F162), zie bladzijde 10.

### 3 Regel het volume.

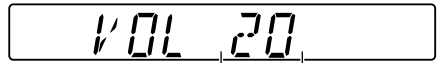
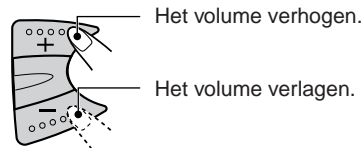

Het door u ingestelde volumeniveau verschijnt.

### 4 Stel het geluid in zoals u zelf wilt. (Zie bladzijde 12 – 13).

#### Volume in een oogwenk zachter zetten

Druk tijdens het luisteren naar een willekeurige geluidsbron kort op  $\phi$ /I/ATT. Op het afleesvenster begint de tekst "ATT" te knipperen en het volume zal in een oogwenk dalen. Om het eerdere volume te herstellen, drukt u nogmaals kort op dezelfde toets.

#### Spanning uitschakelen

Druk op  $\phi$ /I/ATT en houd de cijfer-toets langer dan 1 seconde ingedrukt.

#### Opmerking:

Wanneer u het apparaat voor de eerste keer gebruikt, moet u de ingebouwde klok op de juiste wijze instellen (zie bladzijde 14).



# BASISBEDIENING VAN DE RADIO

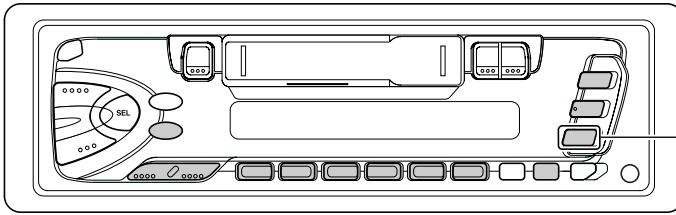

Uitsluitend voor de KS-F162

## Naar de radio luisteren

Om op een bepaalde zender af te stemmen kunt u kiezen tussen automatisch zoeken en handmatig zoeken.

### Opmerking:

*U kunt tuner niet kiezen indien er een cassette in het toestel is geplaatst. Verwijder de cassette uit de cassettehouder wanneer u een radiozender wilt beluisteren.*

### Automatisch naar een station zoeken:

#### Auto search

### 1 Selecteer de omroepband (FM1 – 3, AM).

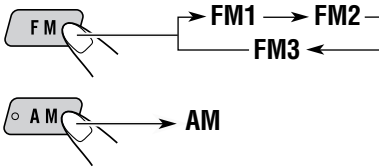

De geselecteerde omroepband wordt weergegeven.

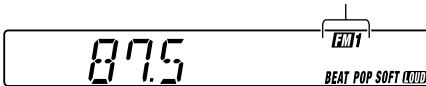

### Opmerking:

*Deze ontvanger heeft drie FM-banden (FM1, FM2 en FM3). U kunt elk van deze banden kiezen om naar FM-stations te luisteren.*

### 2 Zoek een station.

Stations met een lagere frequentie zoeken.

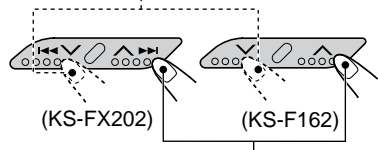

Stations met een hogere frequentie zoeken.

Wanneer een station wordt ontvangen, stopt het zoeken.

Druk nogmaals op dezelfde toets wanneer u het zoeken **wilt stoppen voordat op een zender is afgestemd**.

### Handmatig naar een station zoeken:

#### Manual search

### 1 Selecteer de omroepband (FM1 – 3, AM).

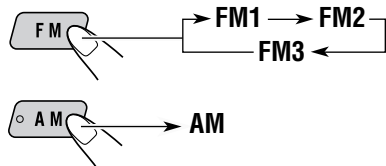

### Opmerking:

*Deze ontvanger heeft drie FM-banden (FM1, FM2 en FM3). U kunt elk van deze banden kiezen om naar FM-stations te luisteren.*

**2** Druk op (voor de KS-FX202) of (voor de KS-F162) en houd deze ingedrukt tot de vermelding “M (voor “manual”): handmatig zoeken)” op de display begint te knippen.

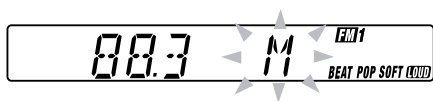
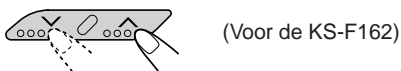
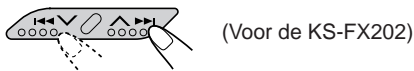

**3** Stem af op het station van uw keuze. U kunt dit doen zolang de vermelding “M” op de display knippert.

Afstemmen op een station met een lagere frequentie.

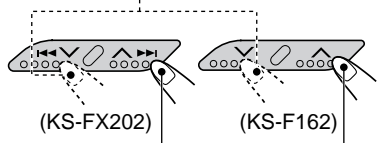

Afstemmen op een station met een hogere frequentie.

- Als u de toets loslaat, wordt de handmatige modus na 5 seconden automatisch uitgeschakeld.
- Als u de toets ingedrukt houdt, blijft de frequentie veranderen (bij FM steeds met 50 kHz en bij AM steeds met 9 kHz – MG/LG) totdat u de toets loslaat.

**Als een FM-stereo-uitzending slecht te ontvangen is:**

Als u op MO/RND (voor de KS-FX202) of MO (voor de KS-F162) drukt terwijl u naar een FM-stereo-uitzending luistert.

- Elke keer wanneer u op de toets drukt, gaat de indicator MO aan of uit.

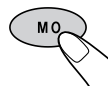

Er brandt een lampje wanneer een FM-uitzending in stereo wordt ontvangen.

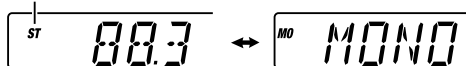

Als de indicator MO op de display aan is, wordt het geluid in mono weergegeven en verbetert de ontvangstkwaliteit (de indicator ST gaat uit).

**Voor het weer instellen van het stereo-effect,** drukt u nogmaals op dezelfde toets.



# Radiozenders in het geheugen vastleggen

U kunt één van de volgende twee methoden gebruiken om de radiozenders in het geheugen vast te leggen.

- Automatisch vastleggen van FM-zenders: SSM (Strong-station Sequential Memory)
- Handmatig vastleggen van FM en AM-zenders

## Automatisch vastleggen van FM-zenders: SSM

U kunt 6 lokale FM-stations instellen voor elke FM-golfband (FM1, FM2 en FM3).

### 1 Selecteer het nummer van de FM-golfband (FM1 – 3) waarop u FM-zenders wilt vastleggen.



Elke keer wanneer u op deze toets drukt, wordt er een andere FM-band geselecteerd, en wel in deze volgorde:



### 2 Druk op beide toetsen en houd ze langer dan 2 seconden ingedrukt.

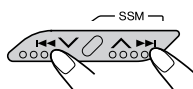

(Voor de KS-FX202)

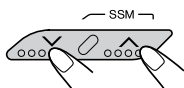

(Voor de KS-F162)

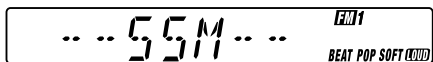

De tekst "SSM" verschijnt op het afleesvenster en verdwijnt wanneer het automatisch instellen van radiozenders is beëindigd.

Lokale FM-zenders met de sterkste signalen worden opgezocht en automatisch voor de gekozen golfband (FM1, FM2 of FM3) onder de cijfertoetsen vastgelegd — nummer 1 (laagste frequentie) t/m nummer 6 (hoogste frequentie). De voorkeuzezender die onder cijfertoets 1 is vastgelegd wordt na het automatisch vastleggen van de zenders opgeroepen.

## Handmatig vastleggen van zenders

U kunt handmatig maximaal 6 zenders voor iedere golfband (FM1, FM2, FM3 en AM) vastleggen.

Bijv.: Een FM-zender op 88,3 MHz vastleggen onder nummer 1 van FM1.

### 1 Selecteer de omroepband (FM1 – 3, AM) waarop u zenders wilt vastleggen (in dit voorbeeld cijfertoets FM1).



Elke keer wanneer u op deze toets drukt, wordt er een andere FM-band geselecteerd, en wel in deze volgorde:



### 2 Stem op een zender af (in dit voorbeeld op 88,3 MHz).

Afstemmen op een station met een lagere frequentie.

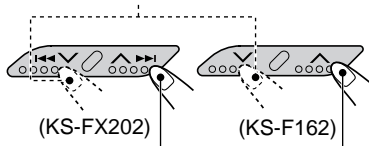

Afstemmen op een station met een hogere frequentie.

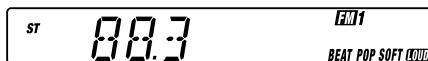



- 3** Druk op de cijfertoets (in dit voorbeeld cijfertoets 1) en houd deze langer dan 2 seconden ingedrukt.



De vermelding "P1" knippert gedurende enkele seconden op de display.

- 4** Herhaal bovenstaande procedure om andere zenders onder andere nummers op te slaan.

**Opmerkingen:**

- Een eerder vastgelegde zender wordt gewist wanneer een nieuwe zender wordt opgeslagen onder hetzelfde nummer.
- De vastgelegde zenders worden gewist wanneer de spannings toevoer naar het geheugen wordt onderbroken (bijvoorbeeld bij het vervangen van de accu). Als dit gebeurt, moeten de zenders opnieuw worden ingesteld.

## Afstemmen op een voorkeuzezender

U kunt in een handomdraai afstemmen op een vastgelegde voorkeuzezender. Denk eraan dat u de zenders eerst moet vastleggen! Zie ook de paragraaf "Radiozenders in het geheugen vastleggen" op bladzijde 8, als u dat nog niet hebt gedaan.

- 1** Selecteer de omroepband (FM1 – 3, AM).

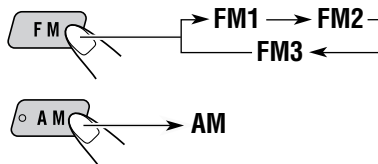

- 2** Selecteer het nummer (1 t/m 6) van de gewenste zender.

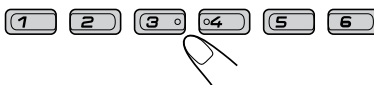

## Aftasten van zenders



(Voor de KS-FX202)



(Voor de KS-F162)

Door tijdens het luisteren naar de radio op RPT/SCAN (voor de KS-FX202) of SCAN (voor de KS-F162) te drukken, wordt het aftasten van zenders gestart.

Het aftasten stopt ongeveer 5 seconden (en de frequentie van de gevonden zender knippert op het display) wanneer op een zender is afgestemd. U kunt nu even het programma van deze zender ter controle beluisteren.

Indien u het programma van deze zender langer wilt beluisteren, moet u nogmaals op dezelfde toets drukken om het aftasten te stoppen.



# Vastleggen van uw favoriete zender voor het later oproepen met één druk op een toets (EX—extra)

De volgende beschrijvingen zijn uitsluitend voor de KS-F162.

U kunt een FM-zender of AM-zender (bijvoorbeeld een zender die u veel beluistert of zender met verkeersinformatie) vastleggen en vervolgens, ook wanneer het toestel is uitgeschakeld, met één druk op een toets oproepen.

Bijv.: Vastleggen van FM-zender 88,3 MHz voor oproepen met één druk op een toets (EX).

## 1 Selecteer de omroepband (FM1 – 3, AM) waarop u zenders wilt vastleggen (in dit voorbeeld cijfertoets FM1).



Elke keer wanneer u op deze toets drukt, wordt er een andere FM-band geselecteerd, en wel in deze volgorde:



## 2 Stem op een zender af (in dit voorbeeld op 88,3 MHz).

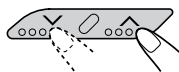

## 3 Druk op de toets en houd deze langer dan 2 seconden ingedrukt. "P0" knippert op de display en toont dat de zender is vastgelegd.



### Opmerkingen:

- Een eerder vastgelegde zender wordt gewist wanneer u een hieuwe zender onder de EX toets vastlegt.
- De vastgelegde zender wordt gewist wanneer het geheugen geen stroom ontvangt (bijvoorbeeld bij het vervangen van de batterij). U moet in dat geval de zender opnieuw vastleggen.

### Afstemmen op uw favoriete zender



Het toestel wordt automatisch ingeschakeld (indien uitgeschakeld).

Er wordt op uw favoriete zender afgestemd—uitgezonderd tijdens weergave van een cassette.

- Indien u nogmaals op de toets drukt, zal op de laatst ontvangen zender worden afgestemd.

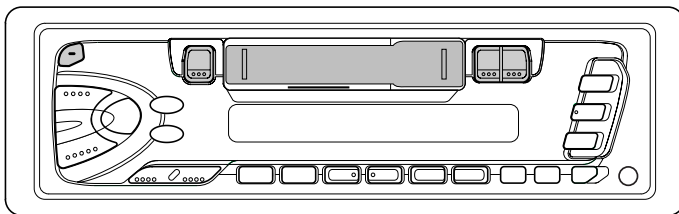

## Beluisteren van een cassette

U kunt type 1 (normaal) cassettes afspelen.

### 1 Schakel de spanning in.



**Opmerking over de "One Touch"-bediening:**  
 Met reeds een cassette in het cassette-compartment geplaatst, zal de weergave van de cassette automatisch starten. Bij voorkeur dient u echter de cassette uit het vak te verwijderen alvorens de contactsleutel naar de uit-stand te draaien. De cassettekop en de cassette kunnen anders namelijk worden beschadigd.

### 2 Plaats een cassette in cassette-compartment.

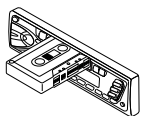

Wanneer de ene kant van de band is afgespeeld, wordt automatisch begonnen met het afspelen van de andere kant (Auto Reverse).

### 3 Selecteer de richting van de band.

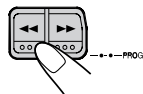

Druk tegelijk op beide toetsen. Elke keer wanneer u op deze beide toetsen drukt, wordt afwisselend de voorwaartse (TAPE >>>) en tegengestelde (TAPE <<<) bandtransportrichting ingesteld.

## Stoppen met afspelen en de cassette terug laten springen

Druk op ▲.

Het afspelen van de cassette wordt beëindigd en de cassette wordt uit het compartiment uitgeworpen. De vorige afspelenbron wordt geselecteerd.

- U kunt de bron niet veranderen indien er nog een cassette in het cassette-compartment is. U moet voor het veranderen van bron eerst de cassette verwijderen.
- U kunt de cassette ook uitwerpen terwijl de eenheid is uitgeschakeld. Druk hiertoe op ▲.

## Snel doorspoelen van een cassette

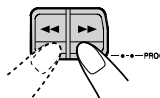

Druk op >>> of <<<.

De cassette wordt in de richting van de pijlen (>>> of <<<) gespoeld.

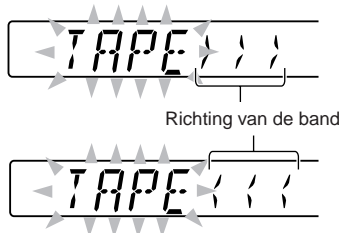

Voor het weer starten van de weergave, drukt u licht op de toets die tegengesteld is aan de ingedrukte toets (<<< of >>>).



# GELUID REGELEN

## Geluid aanpassen

U kunt de geluidskarakteristieken naar wens instellen.

### 1 Selecteer de functie die u wilt aanpassen.



Elke keer wanneer u op deze toets drukt, wordt de aanpasbare tijd als volgt:

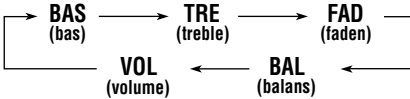

Indicatie	Doel:	Bereik
BAS	Bastonen aanpassen.	-6 (min.)   +6 (max.)
TRE	Treble aanpassen.	-6 (min.)   +6 (max.)
FAD*	Evenwicht tussen voor- en achterspeakers aanpassen.	R6 (Allen achterin)   F6 (Allen voorin)
BAL	Evenwicht tussen linker- en rechterspeaker aanpassen.	L6 (Allen links)   R6 (Allen rechts)
VOL	Het volume aanpassen.	00 (min.)   50 (max.)

\* Als u een systeem met twee speakers gebruikt moet u FAD op "00" zetten.

### 2 Pas het niveau aan.

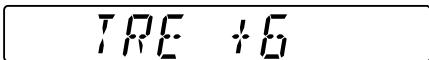
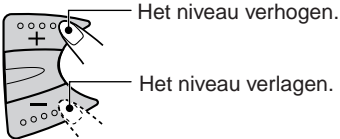

#### Opmerking:

Normaliter stelt u het volume in met de toetsen + of -. U hoeft dus niet "VOL" voor het instellen van het volumeniveau te kiezen.

## Activeren/uitschakelen van de toonversterking

Het gehoor van de mens is minder gevoelig voor lage en hoge frequenties bij het luisteren met een laag volume.

Met de toonversterking worden deze frequenties benadrukt voor een goed-gebalanceerd geluid, ook bij een laag volume.

Elke keer wanneer u op deze LOUD drukt, wordt de toonversterking afwisselend geactiveerd en uitgeschakeld.

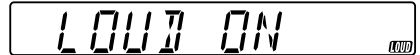

## Vooraf ingestelde modi selecteren

U kunt een vooraf ingestelde geluidswaargave selecteren die past bij het betreffende muziekgenre.

### De geluidsmodus van uw keuze selecteren.



Elke keer wanneer u op de toets drukt, verandert de geluidsmodus en wel als volgt:



Indicatie	Voor:	Vooraf ingestelde waarden		
		BAS	TRE	LOUD
SCM OFF	(Vlak geluid)	00	00	ON
BEAT	Rock- of discoritime	+2	00	ON
POP	Lichte muziek	+4	+1	OFF
SOFT	Rustige achtergrond-muziek	+1	-3	OFF

### Opmerkingen:

- U kunt de vooraf ingestelde geluidswaargave wijzigen en in het geheugen opslaan.  
Als u de oorspronkelijke geluidsmodus wilt aanpassen en opslaan, verwijzen we u naar de paragraaf "Geluidswaargave aanpassen en opslaan" verderop op deze bladzijde.
- Als u de versterkingsfactor voor de hoge of lage tonen wilt aanpassen of de geluidsterktefunctie tijdelijk wilt uitschakelen, verwijzen we u naar de instructies in de rechter kolom. (De aanpassingen die u hebt aangebracht, worden geannuleerd zodra u een andere geluidsbron selecteert).

## Geluidswaargave aanpassen en opslaan

Het is mogelijk om de geluidskarakteristieken (BEAT, POP, SOFT) aan uw eigen wensen aan te passen en in het geheugen op te slaan.

- Voor het uitvoeren van de onderstaande stappen geldt een tijdslimiet. Als de procedure wordt afgebroken voordat u deze hebt voltooid, moet u opnieuw bij stap 1 beginnen.

### 1 Roep de geluidswaargave op die u wilt aanpassen.



- Zie de linker kolom op deze bladzijde voor meer informatie.

### 2 Instellen van de lage of hoge tonen.



Selecteer de vermelding "BAS" of "TRE".

### Activeren of uitschakelen van de toonversterking.

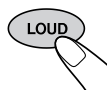

Elke keer wanneer u op deze LOUD drukt, wordt de toonversterking afwisselend geactiveerd en uitgeschakeld.

→ ga naar stap **4**.

### 3 Pas het niveau van de bas of hoge tonen.

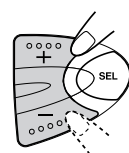

- Meer bijzonderheden over bas en treble vindt u op bladzijde 12.

### 4 Druk op SOUND en houd deze ingedrukt tot de geluidsmodus van uw keuze op de display knippert.



De wijziging van de geselecteerde geluidswaargave wordt nu in het geheugen opgeslagen.

### 5 Herhaal deze procedure als u andere geluidsmodi wilt opslaan.

### De fabrieksinstellingen herstellen

Herhaal de procedure en ken de fabrieksinstellingen toe. U vindt deze in de tabel in de linker kolom op deze bladzijde.

## Klok instellen

### 1 Druk op SEL (selecteren) in en houd deze ten minste 2 seconden ingedrukt.

“CLOCK H” of “CLOCK M” verschijnt op de display.



### 2 Stel het uur in.

- 1 Selecteer de vermelding “CLOCK H (uur)” als deze al niet meteen op de display wordt weergegeven.

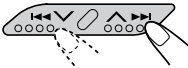

(Voor de KS-FX202)

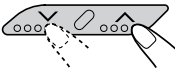

(Voor de KS-F162)

- 2 Pas het uur aan.



### 3 Stel de minuten in.

- 1 Selecteer de vermelding “CLOCK M (minuten)”.



(Voor de KS-FX202)

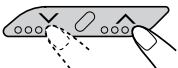

(Voor de KS-F162)

- 2 Pas de minuten aan.

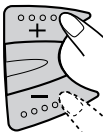

### 4 Druk op SEL (selecteren) om het instellen te voltooien.



### De huidige kloktijd opvragen of de weergavemodus wijzigen

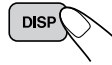

Druk meerdere malen op DISP (display). Elke keer wanneer u op de toets drukt, verandert het afleesvenster als volgt:

- Tijdens de bediening van de tuner:

**Frequentie** ↔ **Klok**

- Bij gebruik van het cassettespeler:

**Afspeelmodus (richting van de band)** ↔ **Klok**

- Tijdens de bediening van de CD-wisselaar: (uitsluitend voor de KS-FX202)

**CD-nummer** → **Klok** → **Verstreken speelduur**



## Bedieningspaneel verwijderen

U kunt het bedieningspaneel verwijderen, wanneer u uit de auto stapt.

U moet het bedieningspaneel voorzichtig verwijderen en weer op zijn plaats bevestigen, zodat de connectors op de achterkant van het bedieningspaneel en de houder van het bedieningspaneel niet worden beschadigd.

### Hoe moet u het bedieningspaneel verwijderen?

Voordat u het bedieningspaneel verwijdert, moet u er zeker van zijn dat de spanning is uitgeschakeld.

#### **1** Ontgrendel het bedieningspaneel.

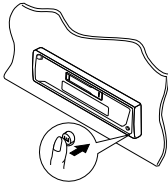

#### **2** Druk het bedieningspaneel iets omhoog en trek tegelijkertijd naar u toe van het apparaat.

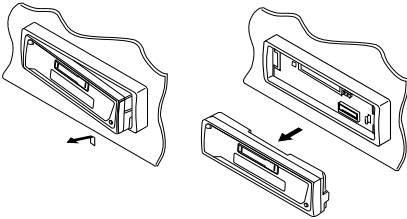

#### **3** Stop het losgemaakte bedieningspaneel in het daarvoor bestemde doosje.

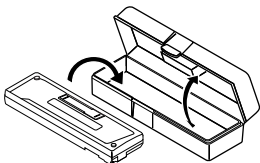

## Hoe moet u het bedieningspaneel weer op zijn plaats bevestigen?

#### **1** Stop de linkerkant van het bedieningspaneel in de uitsparing op de houder.

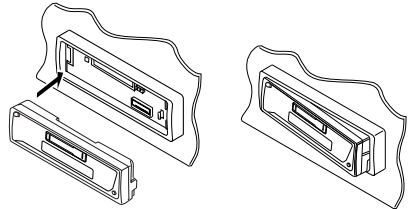

#### **2** Druk op de rechterkant van het bedieningspaneel totdat dit in de houder vastzit.

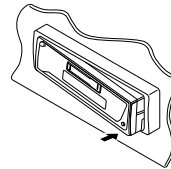

#### **Opmerking over het reinigen van de connectors:**

Als u het bedieningspaneel vaak verwijdert, zullen de connectors op een gegeven moment minder goed gaan functioneren.

Om deze mogelijkheid tot het minimum te beperken, moet u de connectors van tijd tot tijd met een met alcohol bevochtigde katoenen doek schoonmaken. Zorg ervoor dat u de connectors daarbij niet beschadigt.

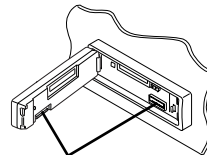

Connectors



# GEBRUIK VAN DE CD-WISSELAAR

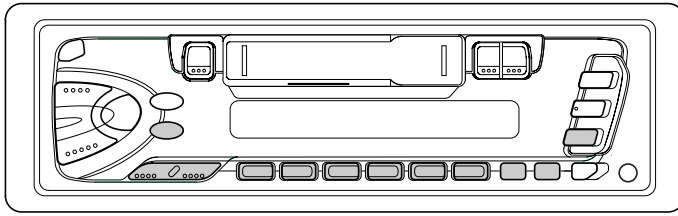

De volgende beschrijvingen zijn uitsluitend voor de KS-FX202.

We raden u aan bij uw eenheid alleen gebruik te maken van de CH-X-serie.

Als u een andere automatische CD-wisselaar in uw bezit hebt, raden we u aan contact op te nemen met uw JVC-dealer in auto-accessoires voor meer informatie over de juiste aansluitingen.

- *Bijv.: Als u een andere automatische CD-wisselaar uit de KD-MK serie hebt, hebt u een kabel (KS-U15K) nodig om deze met het apparaat te verbinden.*

NERLANDS

Alvorens uw automatische CD-wisselaar te gebruiken:

- Lees de instructies door die bij uw CD-wisselaar zijn geleverd.
- Als er geen CD's in de houder van de CD-wisselaar aanwezig zijn of wanneer de CD's ondersteboven in de houder zitten, verschijnt op het afleesvenster de tekst "NO CD" of "NO DISC". Als dit gebeurt, moet u de houder verwijderen en de CD's op de juiste wijze in de houder plaatsen.
- Als op het afleesvenster de tekst "RESET 1" – "RESET 8" verschijnt, is er iets fout met de verbinding tussen dit apparaat en de CD-wisselaar. Als dit gebeurt, moet u de verbinding controleren, de verbindingkabel(s) stevig vastmaken. En dan op de resetknop van de CD-wisselaar drukken.

## CD's afspelen

Selecteer de automatische CD-wisselaar (CD-CH).



Het afspelen begint bij de eerste track van de eerste CD. Alle tracks van alle CD's worden afgespeeld.

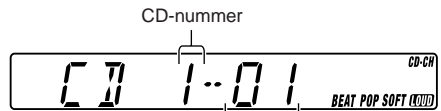

Nummer van het muziekstuk

### Opmerking over de "One Touch"-bediening:

Wanneer u op CD-CH drukt, wordt automatisch de spanning ingeschakeld. U hoeft niet op /ATT te drukken om de spanning in te schakelen.

### Controleren van de verstreken weergavetijd.

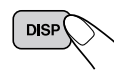

Druk meerdere malen op DISP (display). Elke keer wanneer u op de toets drukt, verandert het afleesvenster als volgt:

CD-nummer → Klok → Verstreken speelduur

## Versneld vooruit afspelen en achteruit afspelen van het muziekstuk

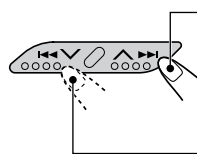

Druk tijdens het afspelen van een CD op en houd deze toets ingedrukt om het muziekstuk versneld vooruit af te spelen.

Druk tijdens het afspelen van een CD op en houd deze toets ingedrukt om het muziekstuk achteruit af te spelen.





## Vorige of volgende tracks selecteren

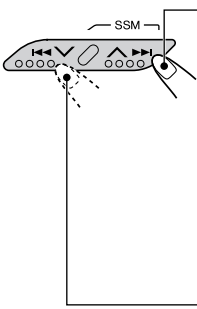

Druk terwijl u een CD afspeelt korte tijd op om naar het begin van de volgende track te gaan. Elke keer wanneer u op deze toets drukt, gaat u naar de volgende track, die vervolgens ten gehore wordt gebracht.

Druk terwijl u een CD afspeelt korte tijd op om naar het begin van de huidige track te gaan. Elke keer wanneer u op deze toets drukt, gaat u naar de vorige track, die vervolgens ten gehore wordt gebracht.

## Direct naar een bepaalde CD gaan

Druk op de cijfertoets die correspondeert met het nummer van de CD om het afspelen te laten beginnen (tijdens weergave van de CD-wisselaar).

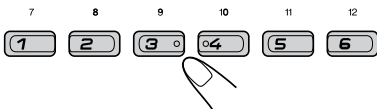

- Nummer 1 – 6 selecteren:  
Druk kort op 1 (7) – 6 (12).
- Nummer 7 – 12 selecteren:  
Druk kort op 1 (7) – 6 (12) en houd deze toets langer dan 1 seconde ingedrukt.

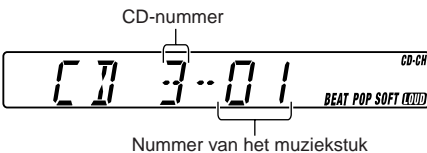

Bijv.: Wanneer CD nummer 3 wordt geselecteerd.

## Kiezen van de weergavefunctie

### Tracks in willekeurige volgorde afspelen (Random Play)



Elke keer wanneer u op deze toets drukt, wordt er een andere modus voor het in willekeurige volgorde afspelen van tracks geselecteerd, en wel in deze volgorde:



Modus	RND-indicator	Afspelen in willekeurige volgorde
RND1 (random1)	Licht op	Alle muziekstukken van de huidige CD, daarna de muziekstukken van de volgende CD enzovoorts.
RND2 (random2)	Knippert	Alle muziekstukken van alle CD's in de CD-houder.

### Tracks herhaaldelijk afspelen (Repeat Play)



Elke keer wanneer u op deze toets drukt, wordt er een andere modus voor het herhaald afspelen van tracks geselecteerd, en wel in deze volgorde:



Modus	RPT-indicator	Herhaling van...
RPT1 (repeat1)	Licht op	Het spelende (of ingestelde) fragment.
RPT2 (repeat2)	Knippert	Alle fragmenten van de spelende (of ingestelde) disc.



# ONDERHOUD

Dit apparaat vergt weinig zorg, maar u zult de levensduur van het apparaat kunnen verlengen als u onderstaande instructies opvolgt.

## Kop reinigen

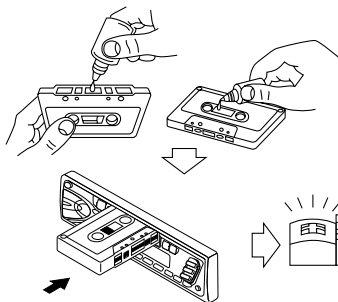

- Reinig de kop na elke 10 bedrijfsuren met een reinigingsband. Gebruik een type band met vloeistof (verkrijgbaar bij uw detailhandelaar). Wanneer de kop vuil wordt, zijn de volgende symptomen merkbaar:
  - De geluidskwaliteit wordt minder.
  - Het geluidsniveau neemt af.
  - Het geluid valt weg.
- Gebruik geen vuile of stoffige banden.
- Zorg dat het glanzende gedeelte van de kop niet in aanraking komt met metalen of magnetisch gereedschap.

## De band schoonhouden

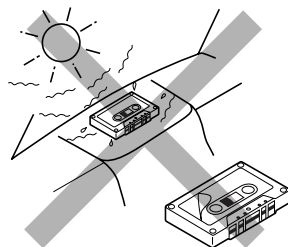

- Bewaar de cassettes na gebruik altijd in het opbergdoosje.
- Zorg dat u de cassettes niet neerlegt op:
  - Plaatsen waar zij blootstaan aan direct zonlicht
  - Zeer vochtige plaatsen
  - Plaatsen met uitzonderlijk hoge temperaturen

### LET OP:

- *Gebruik geen cassettes met loszittende stickers. Wanneer de band wordt afgespeeld, kan het apparaat hierdoor worden beschadigd.*
- *Zorg dat de band strak zit en geen lussen vertoont. Deze kunnen in het mechanisme verstrikt raken.*
- *Laat na gebruik geen cassettes in de cassettehouder achter. De band kan hierdoor rekken.*



Een probleem hoeft niet altijd ernstig te zijn. Voordat u hulp inroept van een dienstverlenende instantie, moet u eerst de volgende punten controleren.

Symptomen	Oorzaken	Oplossingen
<ul style="list-style-type: none"> <li>• Er kan geen band in het apparaat worden gestopt.</li> </ul>	U probeert de cassette op de verkeerde manier in de cassettehouder te stoppen.	Stop de cassette in het apparaat en zorg dat de onderkant, waar de band zichtbaar is, rechts zit.
<ul style="list-style-type: none"> <li>• De banden worden heet.</li> </ul>	Dit is geen storing.	_____
<ul style="list-style-type: none"> <li>• Het geluidsniveau van de band is erg laag en de geluidskwaliteit is aangetast.</li> </ul>	De kop van de band is vuil.	Reinig de kop met een speciale reinigingsband.
<ul style="list-style-type: none"> <li>• Het geluid wordt soms onderbroken.</li> </ul>	Verkeerde verbindingen.	Controleer de bedrading en de verbindingen.
<ul style="list-style-type: none"> <li>• Er komt geen geluid uit de speakers.</li> </ul>	De geluidsknop is op de laagste stand gezet.	Pas het geluid aan totdat het optimale niveau is bereikt.
	Verkeerde verbindingen.	Controleer de bedrading en de verbindingen.
<ul style="list-style-type: none"> <li>• Automatisch instellen van stations – SSM (Strong-station Sequential Memory) – functioneert niet.</li> </ul>	De signalen zijn te zwak.	Sla de stations handmatig op.
<ul style="list-style-type: none"> <li>• U hoort ruis terwijl u naar de radio luistert.</li> </ul>	De antenne zit niet goed vast.	Zorg dat de antenne stevig vast zit.
<ul style="list-style-type: none"> <li>• Het apparaat werkt helemaal niet.</li> </ul>	Soms functioneert de ingebouwde microcomputer niet goed ten gevolge van lawaai, enzovoorts.	Houd de SEL (selecteren) en de <b>⏏/I/ATT</b> toetsen beide gelijktijdig een paar seconden ingedrukt. (De instellingen van de klok en voorkeuzezenders in het geheugen worden gewist). (Zie bladzijde 2).



## Uitsluitend voor de KS-FX202

Symptomen	Oorzaken	Oplossingen
• De vermelding "NO CD" of "NO DISC" verschijnt op de display.	Er zit geen CD in de CD-houder.	Stop de CD's in de CD-houder.
	De CD's zijn op de verkeerde manier in de CD-houder geplaatst.	Stop ze op de juiste manier in de CD-houder.
• De vermelding "NO MAG" verschijnt op de display.	Er is geen magazijn in de CD-wisselaar geladen.	Plaats het magazijn.
• De vermelding "RESET 8" verschijnt op de display.	Het apparaat is niet op de juiste manier met de CD-wisselaar verbonden.	Verbind het apparaat en de CD-wisselaar op de juiste manier met elkaar en druk op de Reset-toets van de CD-wisselaar.
• De vermelding "RESET1" – "RESET 7" verschijnt op de display.	_____	Druk op de Reset-toets van de CD-wisselaar.
• De CD-wisselaar werkt niet.	Soms functioneert de ingebouwde microcomputer niet goed ten gevolge van lawaai, enzovoorts.	Houd de SEL (selecteren) en de /ATT toetsen beide gelijktijdig een paar seconden ingedrukt. (De instellingen van de klok en voorkeuzezenders in het geheugen worden gewist). (Zie bladzijde 2).

## GELUIDSVERSTERKER

Maximum uitgangsvermogen:

Voorin: 40 W per kanaal

Achterin: 40 W per kanaal

Ononderbroken uitgangsvermogen (RMS):

Voorin: 16 W per kanaal in 4  $\Omega$ , 40 Hz tot 20 000 Hz met niet meer dan 0,8% totale harmonische vervorming van het geluid.

Achterin: 16 W per kanaal in 4  $\Omega$ , 40 Hz tot 20 000 Hz met niet meer dan 0,8% totale harmonische vervorming van het geluid.

Belastingsimpedantie: 4  $\Omega$  (speling 4  $\Omega$  tot 8  $\Omega$ )

Regelbereik tonen:

Bas:  $\pm 10$  dB bij 100 Hz

Treble:  $\pm 10$  dB bij 10 kHz

Weergavekarakteristiek: 40 Hz tot 20 000 Hz

Signaal/ruisverhouding: 70 dB

Uitgangsvermogen/Impedantie:

KS-FX202: 2,0 V/20 k $\Omega$  belasting  
(250 nWb/m)

KS-F162: 1,0 V/20 k $\Omega$  belasting  
(250 nWb/m)

## CASSETTEDECK

Wow & Flutter: 0,15% (WRMS)

Versneld doorspoelen: 190 sec. (C-60)

Weergavekarakteristiek: 50 Hz tot 14 000 Hz  
(normaalcassette)

Signaal-/ruisverhouding: 52 dB

Stereoseparatie: 40 dB

## ALGEMEEN

Voeding:

Werkspanning: Gelijkstroom 14,4 V  
(speling 11 V tot 16 V allowance)

Aardingssysteem: Negatieve aarding

Bedrijfstemperatuur: 0°C tot +40°C

Afmetingen (B  $\times$  H  $\times$  D):

Afmetingen apparaat  
(ten behoeve van installatie):  
182 mm  $\times$  52 mm  $\times$  150 mm

Afmetingen paneel:  
188 mm  $\times$  58 mm  $\times$  14 mm

Gewicht: 1,3 kg (excl. accessoires)

## RADIO

Frequentiebereik:

FM: 87,5 MHz tot 108,0 MHz

AM: (MG) 522 kHz tot 1 620 kHz

(LG) 144 kHz tot 279 kHz

### **[FM-zenders]**

Gevoeligheid bij normaal bedrijf:

11,3 dBf (1,0  $\mu$ V/75  $\Omega$ )

Gevoeligheid bij 50 dB geluidsdemping:

16,3 dBf (1,8  $\mu$ V/75  $\Omega$ )

Selectiviteit alternatief kanaal (400 kHz):

65 dB

Weergavekarakteristiek: 40 Hz tot 15 000 Hz

Stereo-scheiding: 30 dB

Vangbereik: 2,0 dB

### **[MG-zenders]**

Gevoeligheid: 20  $\mu$ V

Selectiviteit: 35 dB

### **[LG-zenders]**

Gevoeligheid: 50  $\mu$ V

*Ontwerp en specificaties kunnen zonder kennisgeving worden gewijzigd.*

**Having TROUBLE with operation?**

**Please reset your unit**

Refer to page of How to reset your unit

**Haben Sie PROBLEME mit dem Betrieb?**

**Bitte setzen Sie Ihr Gerät zurück**

Siehe Seite Zurücksetzen des Geräts

**Vous avez des PROBLÈMES de fonctionnement?**

**Réinitialisez votre appareil**

Référez-vous à la page intitulée Comment réinitialiser votre appareil

**Hebt u PROBLEMEN met de bediening?**

**Stel het apparaat terug**

Zie de pagina met de paragraaf Het apparaat terugstellen

**JVC**

VICTOR COMPANY OF JAPAN, LIMITED

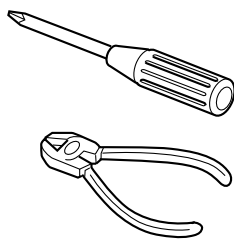

### ENGLISH

### DEUTSCH

### FRANÇAIS

### NEDERLANDS

- This unit is designed to operate on 12 V DC, NEGATIVE ground electrical systems.

- Dieses Gerät ist für einen Betrieb in elektrischen Anlagen mit 12 V Gleichstrom und (-) Erdung ausgelegt.

- Cet appareil est conçu pour fonctionner sur des sources de courant continu de 12 V à masse NEGATIVE.

- Dit apparaat mag worden gebruikt bij elektrische systemen die werken op 12 V gelijkstroom met negatieve aarding.

## INSTALLATION (IN-DASH MOUNTING)

## EINBAU (IM ARMATURENBRETT)

## INSTALLATION (MONTAGE DANS LE TABLEAU DE BORD)

## INSTALLATIE (INBOUW IN HET DASHBOARD)

- The following illustration shows a typical installation. However, you should make adjustments corresponding to your specific car. If you have any questions or require information regarding installation kits, consult your JVC IN-CAR ENTERTAINMENT dealer or a company supplying kits.

- Die folgende Abbildung zeigt einen typischen Einbau. Dennoch müssen Sie entsprechend Ihrem jeweiligen Auto Anpassungen vornehmen. Bei irgendwelchen Fragen oder wenn Sie Informationen hinsichtlich des Einbausatzes brauchen, wenden Sie sich an ihren JVC Autoradiohändler oder ein Unternehmen das diese Einbausätze vertreibt.

- L'illustration suivante est un exemple d'installation typique. Cependant, vous devez faire les ajustements correspondant à votre voiture particulière. Si vous avez des questions ou avez besoin d'information sur des kits d'installation, consulter votre revendeur d'autoradios JVC ou une compagnie d'approvisionnement.

- Op de volgende afbeelding kunt u zien hoe de installatie, normaal gesproken, in zijn werk gaat. U moet echter bij de installatie rekening houden met de bijzonderheden van uw eigen auto. Neem bij vragen of voor meer bijzonderheden over inbouwpakketten contact op met uw JVC car audio dealer of een dealer of een bedrijf dat inbouwpakketten levert.

- 1 Before mounting:** Press (Control Panel Release button) to detach the control panel.

- 2** Remove the trim plate.

- 3** Remove the sleeve after disengaging the sleeve locks.

- Stand the unit.

**Note:** When you stand the unit, be careful not to damage the fuse on the rear.

- Insert the 2 handles between the unit and the sleeve, as illustrated, to disengage the sleeve locks.

- Remove the sleeve.

**Note:** Be sure to keep the handles for future use after installing the unit.

- 4** Install the sleeve into the dashboard.

\* After the sleeve is correctly installed into the dashboard, bend the appropriate tabs to hold the sleeve firmly in place, as illustrated.

- 5** Fix the mounting bolt to the rear of the unit's body and place the rubber cushion over the end of the bolt.

- 6** Do the required electrical connections.

- 7** Slide the unit into the sleeve until it is locked.

- 8** Attach the trim plate so that the projection on the trim plate is fixed to the left side of the unit.

- 9** Attach the control panel.

- 1 Vor dem Einbau:** Drücken Sie (Freigabe der Schalttafel), um die Arretierung der Schalttafel zu lösen.

- 2** Den Frontrahmen herausnehmen.

- 3** Die Halterung nach dem Entriegeln der Halterungssperren abnehmen.

- Das Gerät aufstellen.

**Hinweis:** Beim Aufstellen des Geräts darauf achten, daß die Sicherung auf der Rückseite nicht beschädigt wird.

- Die 2 Griffe zwischen dem Gerät und der Halterung wie abgebildet einstecken und die Halterungssperren entriegeln.

- Die Halterung entfernen.

**Hinweis:** Sicherstellen, daß die Griffe für künftigen Gebrauch nach dem Einbau des Geräts aufbewahrt werden.

- 4** Die Halterung im Armaturenbrett einbauen.

\* Nach dem korrekten Einbau der Halterung im Armaturenbrett, die entsprechenden Riegel umknicken, um die Halterung an ihrem Platz zu sichern, siehe Abbildung.

- 5** Die Befestigungsschraube an der Rückseite des Gerätekörpers befestigen und das Ende der Schraube mit einem Gummipuffer abdecken.

- 6** Nehmen Sie die erforderlichen elektrischen Anschlüsse vor.

- 7** Das Gerät in die Halterung schieben, bis es einrastet.

- 8** Befestigen Sie die Frontrahmen in der Form, daß der Fortsatz der Frontrahmen auf der linken Seite des Geräts befestigt wird.

- 9** Die Schalttafel anbringen.

- 1 Avant le montage:** Appuyer sur (déblocage du panneau de commande) pour détacher le panneau de commande.

- 2** Retirer la plaque d'assemblage.

- 3 Libérer les verrous du manchon et retirer le manchon.**

- Poser l'appareil à la verticale.

**Remarque:** Lorsque vous mettez l'appareil à la verticale, faire attention de ne pas endommager le fusible situé sur l'arrière.

- Insérer les 2 poignées entre l'appareil et le manchon comme indiqué pour désengager les verrous de manchon.

- Retirer le manchon.

**Remarque:** S'assurer de garder les poignées pour une utilisation ultérieure, après l'installation de l'appareil.

- 4 Installer le manchon dans le tableau de bord.**

\* Après installation correcte du manchon dans le tableau de bord, plier les bonnes pattes pour maintenir fermement le manchon en place, comme montré.

- 5 Monter le boulon de montage sur l'arrière du corps de l'appareil puis passer l'amortisseur en caoutchouc sur l'extrémité du boulon.**

- 6 Réaliser les connexions électriques.**

- 7 Faire glisser l'appareil dans le manchon jusqu'à ce qu'il soit verrouillé.**

- 8 Attachez la plaque d'assemblage de façon que la projection de la plaque d'assemblage soit fixée sur le côté gauche de l'appareil.**

- 9 Remonter le panneau de commande.**

- 1 Voordat u aan de montage van het apparaat begint:** Druk op (het bedieningspaneel vrijgeven) als u het bedieningspaneel wilt loskoppelen.

- 2** Verwijder de sierplaat.

- 3** Verwijder het huis nadat u de klemmen hebt losgemaakt.

- Zet het apparaat rechtop.

**Opmerking:** Wanneer u het apparaat rechtop zet, moet u erop letten dat u de zekering aan de achterkant niet beschadigt.

- Plaats de 2 hendels, zoals afgebeeld, tussen het apparaat en het huis, om de klemmen los te maken.

- Verwijder het huis.

**Opmerking:** Bewaar de hendels nadat u het apparaat hebt geïnstalleerd, zodat u ze ook in de toekomst kunt gebruiken.

- 4** Installeer het huis in het dashboard.

\* Nadat het huis op de juiste wijze in het dashboard is geplaatst, moet u de palletjes, zoals afgebeeld, stevig op hun plaats duwen.

- 5** Maak de bevestigingsbout aan de achterkant van het apparaat vast en plaats de rubberdop over het uiteinde van de bout.

- 6** Breng de vereiste elektrische verbindingen tot stand.

- 7** Schuif het apparaat in het huis totdat het vergrendeld is.

- 8** Bevestig de sierplaat zodanig dat het uitstekende deel van de plaat aan de linkerkant van de eenheid vast komt te zitten.

- 9** Bevestig het bedieningspaneel.

1

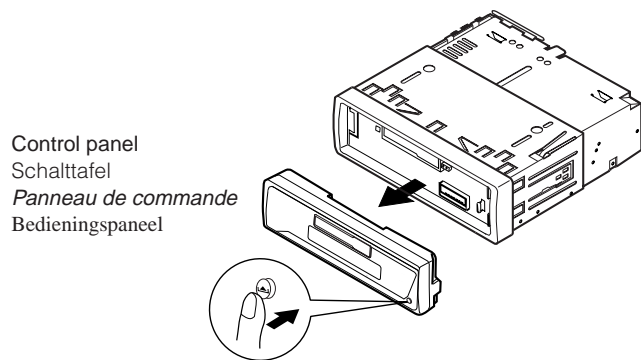

2

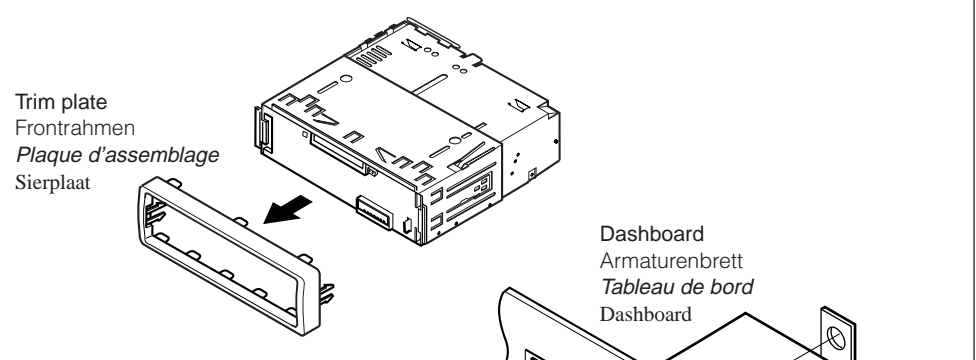

3

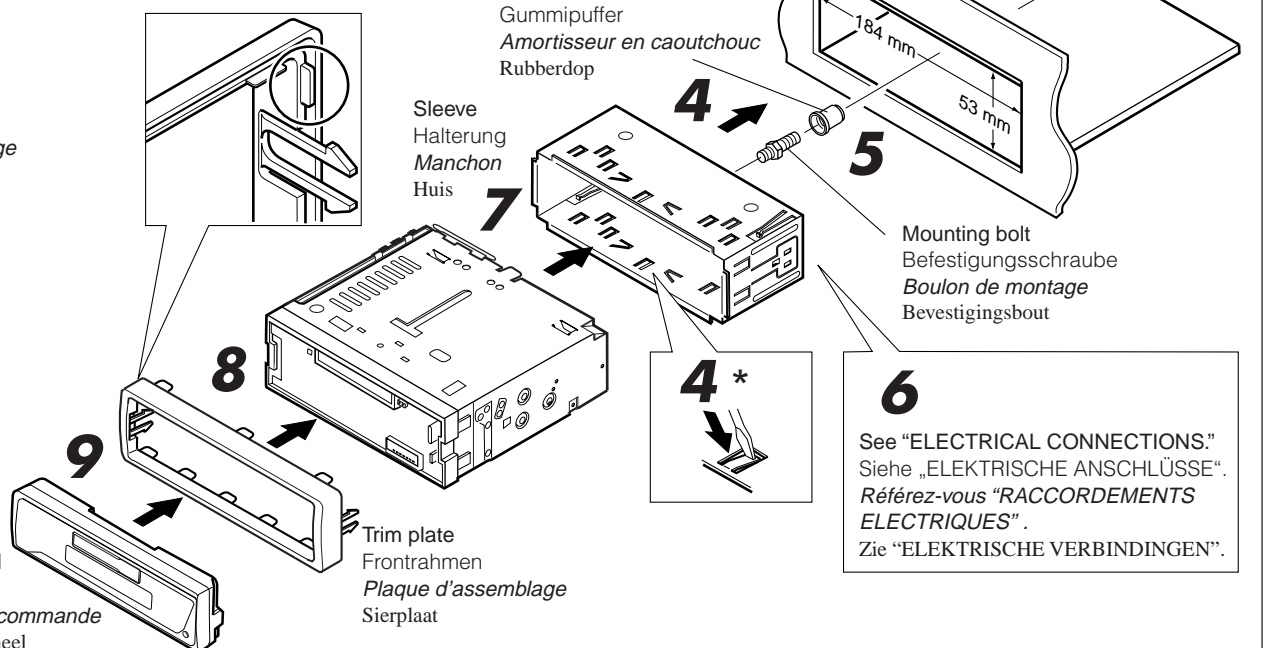
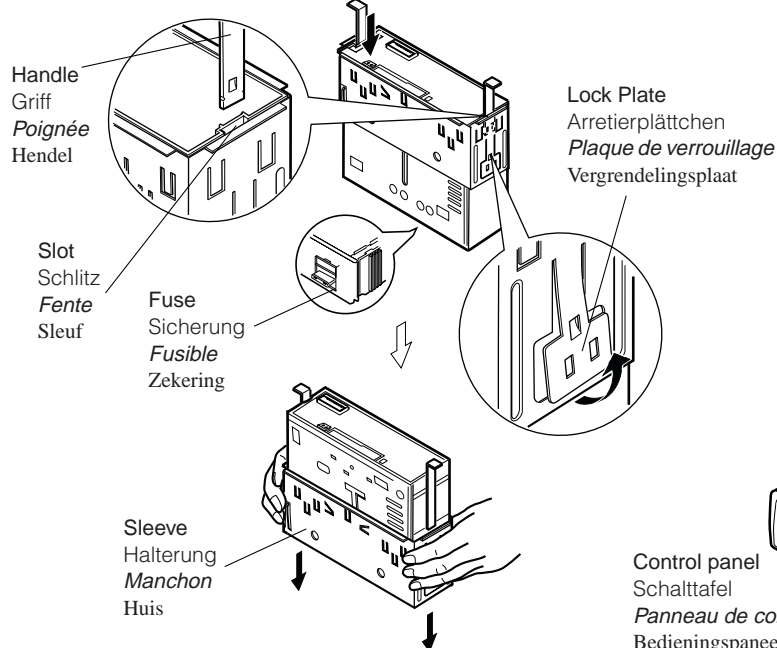

**6**  
See "ELECTRICAL CONNECTIONS."  
Siehe „ELEKTRISCHE ANSCHLÜSSE“.  
Référez-vous "RACCORDEMENTS  
ELECTRIQUES".  
Zie "ELEKTRISCHE VERBINDINGEN".

- When using the optional stay
- Beim Verwenden der Anker-Option
- Lors de l'utilisation du hauban en option
- Wanneer u de steun gebruikt (facultatief)

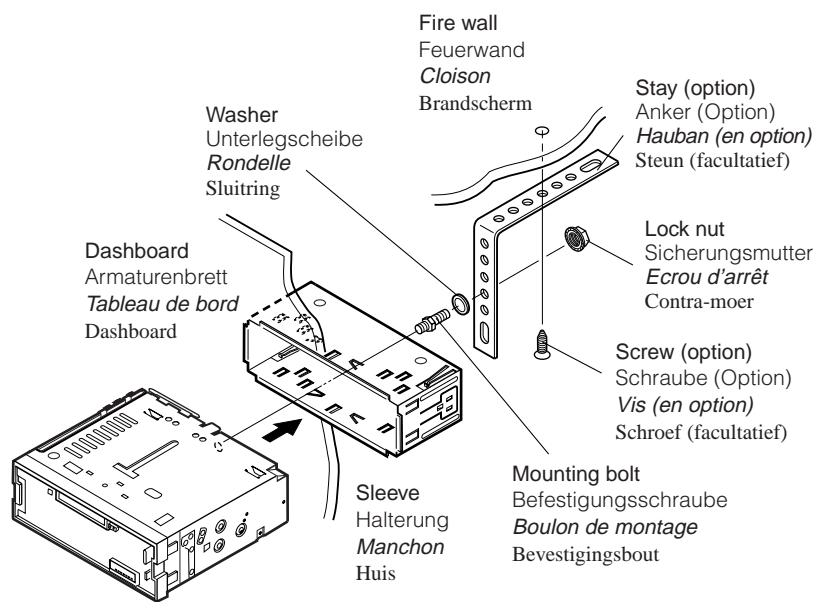

- When installing the unit without using the sleeve
- Beim Einbau des Geräts ohne Halterung
- Lors de l'installation de l'appareil sans utiliser de manchon
- Wanneer u het apparaat zonder huis installeert

In a Toyota for example, first remove the car radio and install the unit in its place.  
Zum Beispiel in einem Toyota zuerst das Autoradio ausbauen und dann das Gerät an seinem Platz einbauen.  
Par exemple dans une Toyota, retirer d'abord l'autoradio et installer l'appareil à la place.  
Voorbeeld: Bij een Toyota moet u eerst de autoradio verwijderen en daarna het apparaat installeren.

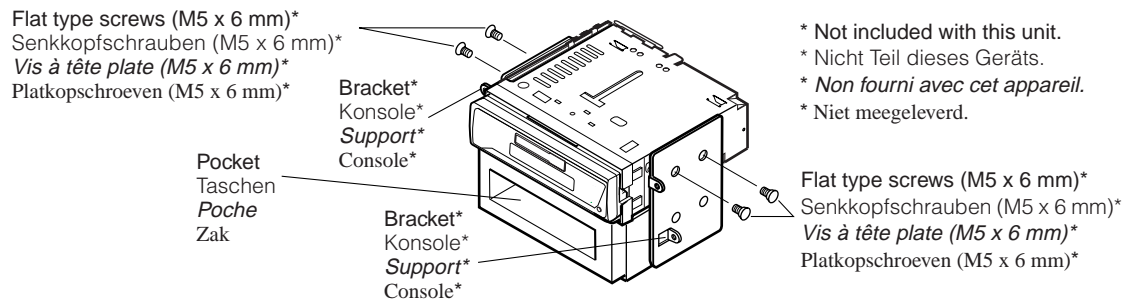

**Note:** When installing the unit on the mounting bracket, make sure to use the 6 mm-long screws. If longer screws are used, they could damage the unit.  
**Hinweis:** Beim Anbringen des Gerät an der Konsole sicherstellen, daß 6 mm lange Schrauben verwendet werden. Werden längere Schrauben verwendet, können sie das Gerät beschädigen.  
**Remarque:** Lors de l'installation de l'appareil sur le support de montage, s'assurer d'utiliser des vis d'une longueur de 6 mm. Si des vis plus longues sont utilisées, elles peuvent endommager l'appareil.  
**Opmerking:** Wanneer u het apparaat aan de bevestigingsklem vastmaakt, moet u de 6 mm lange schroeven gebruiken. Als u langere schroeven gebruikt, kan het apparaat worden beschadigd.

### Removing the unit

- Before removing the unit, release the rear section.
- 1 Remove the control panel.
- 2 Remove the trim plate.
- 3 Insert the 2 handles into the slots, as shown. Then, while gently pulling the handles away from each other, slide out the unit. **(Be sure to keep the handles after installing it.)**

### Ausbau des Geräts

- Vor dem Ausbau des Geräts den hinteren Teil freigeben.
- 1 Den Schalttafel abnehmen.
- 2 Den Frontrahmen herausnehmen.
- 3 Die 2 Griffe in die Schlitzte wie gezeigt stecken. Dann die Griffe behutsam auseinander ziehen und das Gerät herausziehen. **(Die Griffe nach dem Einbau auf jeden Fall aufbewahren.)**

### Retrait de l'appareil

- Avant de retirer l'appareil, libérer la section arrière.
- 1 Retirer le panneau de commande.
- 2 Retirer la plaque d'assemblage.
- 3 Introduire les 2 poignées dans les fentes, comme montré. Puis, tout en tirant doucement les poignées écartées, faire glisser l'appareil pour le sortir. **(S'assurer de conserver les poignées après l'installation de l'appareil.)**

### Verwijderen van het apparaat

- Voordat u het apparaat verwijdert, moet u het achtergedeelte losmaken.
- 1 Verwijder het bedieningspaneel.
- 2 Verwijder de sierplaat.
- 3 Plaats de 2 hendels, zoals afgebeeld, in de sleuven. Daarna duwt u de hendels zachtjes uit elkaar en kunt u het apparaat naar buiten schuiven. **(Bewaar de hendels nadat u het apparaat hebt geïnstalleerd!)**

1

Control panel  
Schalttafel  
Panneau de commande  
Bedieningspaneel

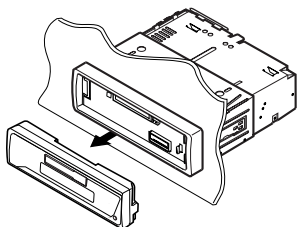

2

Trim plate  
Frontrahmen  
Plaque d'assemblage  
Sierplaat

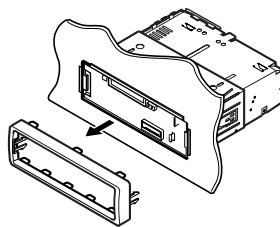

3

Handle  
Griff  
Poignée  
Hendel

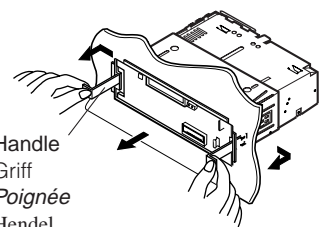

### Parts list for installation and connection

The following parts are provided with this unit. After checking them, please set them correctly.

### Teileliste für den Einbau und Anschluß

Die folgenden Teile werden zusammen mit diesem Gerät geliefert. Nach ihrer Überprüfung, die Teile richtig einsetzen.

### Liste des pièces pour l'installation et raccordement

Les pièces suivantes sont fournies avec cet appareil. Après vérification, veuillez les placer correctement.

### Lijst van onderdelen die u bij installatie en aansluiting nodig hebt

De volgende onderdelen worden bij het apparaat geleverd. Installeer ze op de juiste wijze, nadat u ze hebt gecontroleerd.

Hard case  
Etui  
Etui de transport  
Behuizing

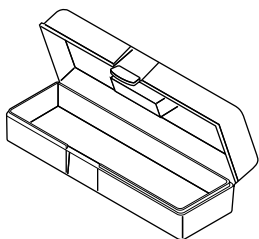

Sleeve  
Halterung  
Manchon  
Huis

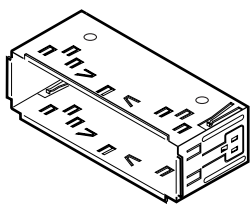

Trim plate  
Frontrahmen  
Plaque d'assemblage  
Sierplaat

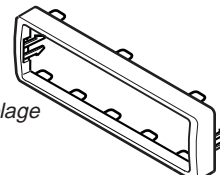

Power cord  
Stromkabel  
Cordon d'alimentation  
Stroomkabel

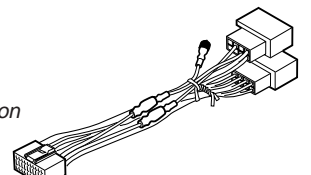

Handles  
Griffe  
Poignées  
Hendels

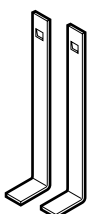

Washer (ø5)  
Unterlegscheibe(ø5)  
Rondelle (ø5)  
Sluistring (ø5)



Lock nut (M5)  
Sicherungsmutter (M5)  
Ecrou d'arrêt (M5)  
Contra-moer (M5)



Mounting bolt (M5 x 20 mm)  
Befestigungsschraube (M5 x 20 mm)  
Boulon de montage (M5 x 20 mm)  
Bevestigingsbout (M5 x 20 mm)



Rubber cushion  
Gummipuffer  
Amortisseur en caoutchouc  
Rubberdop



## ELECTRICAL CONNECTIONS

## ELEKTRISCHE ANSCHLÜSSE

## RACCORDEMENTS ELECTRIQUES

## ELEKTRISCHE VERBINDINGEN

To prevent short circuits, we recommend that you disconnect the battery's negative terminal and make all electrical connections before installing the unit. If you are not sure how to install this unit correctly, have it installed by a qualified technician.

Zur Vermeidung von Kurzschlüssen empfehlen wir, daß Sie den negativen Batterieanschluß abtrennen und alle elektrischen Anschlüsse herstellen, bevor das Gerät eingebaut wird. Sind Sie sich über den richtigen Einbau des Geräts nicht sicher, lassen Sie es von einem qualifizierten Techniker einbauen.

Pour éviter tout court-circuit, nous vous recommandons de débrancher la borne négative de la batterie et d'effectuer tous les raccordements électriques avant d'installer l'appareil. Si l'on n'est pas sûr de pouvoir installer correctement cet appareil, le faire installer par un technicien qualifié.

Om kortsluiting te voorkomen adviseren wij u om de minpool van de accu los te maken en alle elektrische verbindingen tot stand te brengen voordat u het apparaat in de auto installeert. Als u niet zeker weet hoe u dit apparaat moet installeren, kunt u dit beter door een daartoe gekwalificeerde technicus laten doen.

### Note:

This unit is designed to operate on 12 V DC, **NEGATIVE ground electrical systems**. If your vehicle does not have this system, a voltage inverter is required, which can be purchased at JVC IN-CAR ENTERTAINMENT dealers.

- Replace the fuse with one of the specified rating. If the fuse blows frequently, consult your JVC IN-CAR ENTERTAINMENT dealer.
- If noise is a problem... This unit incorporates a noise filter in the power circuit. However, with some vehicles, clicking or other unwanted noise may occur. If this happens, connect the unit's rear ground terminal (see connection diagram) to the car's chassis using shorter and thicker cords, such as copper braiding or gauge wire. If noise still persists, consult your JVC IN-CAR ENTERTAINMENT dealer.
- Maximum input of the speakers should be no more than 40 W at the rear and 40 W at the front, with an impedance of 4 Ω to 8 Ω.
- **Be sure to ground this unit to the car's chassis.**
- The heat sink becomes very hot after use. Be careful not to touch it when removing this unit.

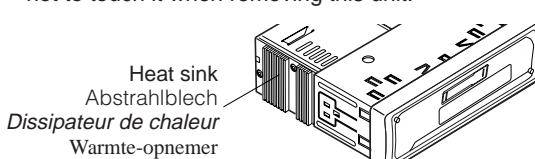

### Hinweis:

Dieses Gerät ist für einen Betrieb in **elektrischen Anlagen mit 12 V Gleichstrom und (-) Erdung** ausgelegt. Verfügt Ihr Fahrzeug nicht über diese Anlage, ist ein Spannungsinverter erforderlich, der bei JVC Autoradiohändler erworben werden kann.

- Die Sicherung mit einer der entsprechenden Nennleistung ersetzen. Brennt die Sicherung häufig durch, wenden Sie sich an ihren JVC Autoradiohändler.
- Sind Störgeräusche ein Problem... Dieses Gerät enthält ein Störfilter im Stromkreis. Bei manchen Fahrzeugen kann jedoch ein Klicken oder andere unerwünschte Störgeräusche auftreten. Sollte das der Fall sein, die **hintere Erdungsanschlußklemme** (siehe Schaltplan) des Geräts am Fahrwerk des Fahrzeugs anschließen, dabei kürzere und dickere Kabel wie beispielsweise Kupfergeflecht draht oder Stahldraht verwenden. Bleibt Störgeräusch bestehen, wenden Sie sich an Ihren JVC Autoradiohändler.
- Maximale Eingangsleistung der Lautsprecher sollte nicht mehr als 40 W hinten und 40 W vorne sein, mit einer Impedanz von 4 Ω bis 8 Ω.
- **Sicherstellen, daß das Gerät am Fahrwerk geerdet wird.**
- Das Abstrahlblech wird nach dem Gebrauch sehr heiß. Beim Ausbau des Geräts darauf achten, das Abstrahlblech nicht zu berühren.

### Remarque:

Cet appareil est conçu pour fonctionner sur des sources de courant continu de 12 V à masse **NEGATIVE**. Si votre véhicule n'offre pas ce type d'alimentation, il vous faut un convertisseur de tension, que vous pouvez acheter chez un revendeur d'autoradios JVC.

- Remplacer le fusible par un de la valeur précisée. Si le fusible saute souvent, consulter votre revendeur d'autoradios JVC.
- Si le bruit est un problème... Cet appareil incorpore un filtre de bruit dans le circuit d'alimentation. Cependant, avec certains véhicules, quelques claquements ou autres bruits non désirés risquent de se produire. Si cela arrive, raccorder la borne arrière de masse de l'appareil au châssis de la voiture (voir le diagramme de raccordement) en utilisant des cordons les plus gros et les plus courts possibles telle qu'une barre de cuivre ou une tresse. Si le bruit persiste, consulter votre revendeur d'autoradios JVC.
- La puissance admissible des enceintes devrait n'être pas plus qu' c 40 W à l'arrière et à 40 W l'avant, avec une impédance de 4 Ω à 8 Ω.
- **S'assurer de raccorder la mise à la masse de cet appareil au châssis de la voiture.**
- Le dissipateur de chaleur devient très chaud après usage. Faire attention de ne pas le toucher en retirant cet appareil.

### Opmerking:

Dit apparaat mag worden gebruikt bij elektrische systemen die werken op 12 V gelijkstroom met **negatieve aarding**. Als uw auto niet is uitgerust met een dergelijk systeem, is een spanningsomzetter vereist. Dit instrument kan worden aangeschaft bij JVC car audio dealers.

- Vervang de zekering door een exemplaar met het aangegeven vermogen. Als de zekering vaak doorslaat, moet u uw JVC car audio dealer raadplegen.
- Als u geluidsproblemen hebt... De krachtschakeling van dit apparaat heeft een ingebouwd geluidsfilter. In sommige voertuigen zijn tikgeluiden of andere ongewenste geluiden te horen. Als dit gebeurt, moet u de **massaklem aan de achterkant** (zie aansluitingsschema) aan het chassis van de auto vastmaken met behulp van een kortere en dikkere kabel, zoals kopermanteldraad of tellerkabel. Als het geluid niet verdwijnt, moet u contact opnemen met uw JVC car audio dealer.
- Het maximum ingangsvermogen van de speakers moet achterin niet meer dan 40 W zijn en voorin 40 W, met een impedantie van 4 Ω tot 8 Ω.
- **Zorg ervoor dat dit apparaat door middel van een aardkabel is verbonden met het chassis van de auto.**
- De warmte-opnemer kan na gebruik erg heet worden. Raak de warmte-opnemer niet aan wanneer u dit apparaat van zijn plaats haalt.



**A** If your car is equipped with the ISO connector  
 Wenn Ihr Auto mit ISO-Steckern ausgestattet ist  
 Si votre voiture est équipée d'un connecteur ISO  
 Indien uw auto is uitgerust met de ISO-connector

- Connect the ISO connectors as illustrated.
- Die ISO-Stecker wie abgebildet anschließen.
- Connectez les connecteurs ISO comme montré sur l'illustration.
- Sluit de ISO-connectoren aan zoals op het voorbeeld is aangegeven.

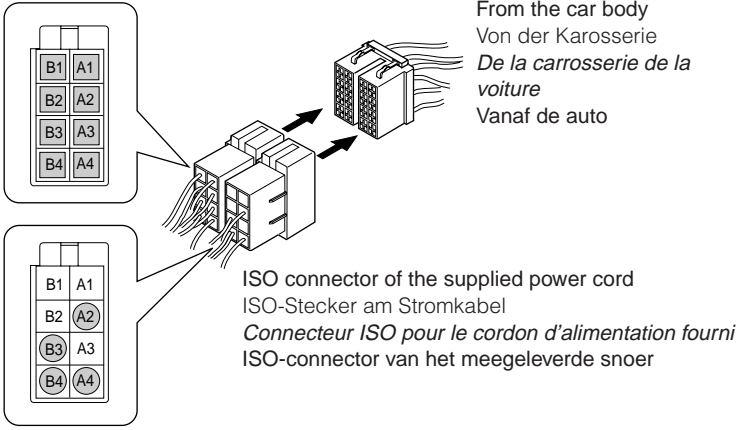

View from the lead side  
 Ansicht von der Leitungsseite  
 Vue à partir du côté des fils  
 Aanzicht vanaf het snoer

**For some VW/Audi or Opel (Vauxhall) automobile**  
**Für manche VW/Audi oder Opel (Vauxhall) Fahrzeuge**  
**Pour certaine voiture VW/Audi ou Opel (Vauxhall)**  
**Voor bepaalde modellen VW/Audi of Opel (Vauxhall) geldt**

You may need to modify the wiring of the supplied power cord as illustrated.  
 Sie müssen evtl. die Verdrahtung des mitgelieferten Stromkabels wie abgebildet ändern.  
 Vous aurez peut-être besoin de modifier le câblage du cordon d'alimentation fourni comme montré sur l'illustration.  
 Wellicht moet u de bedrading van het meegeleverde snoer als in het voorbeeld aanpassen.  
 • Contact your authorized car dealer before installing this unit.  
 • Wenden Sie sich an Ihre Vertragswerkstatt, bevor Sie das Gerät einbauen.  
 • Contactez votre revendeur automobile autorisé avant d'installer l'appareil.  
 • Neem contact op met uw officiële autodealer alvorens dit apparaat te installeren.

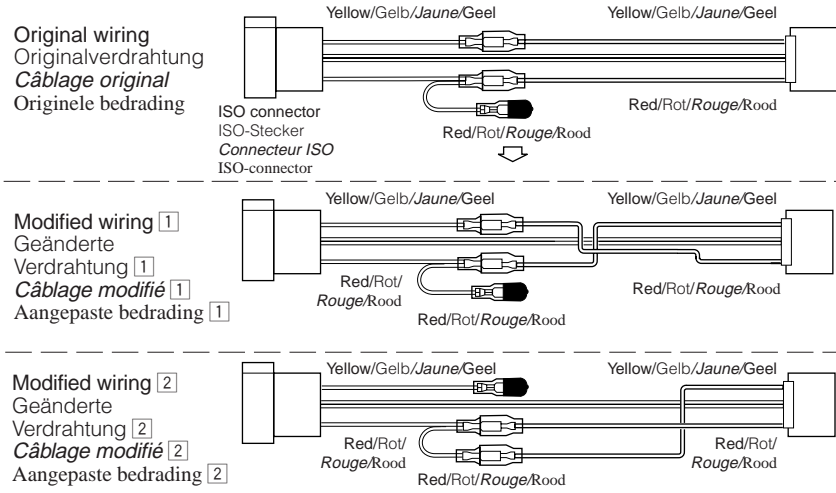

Use modified wiring [2] if the unit does not turn on.  
 Geänderte Verdrahtung [2] verwenden, wenn das Gerät so nicht an geht.  
 Utilisez le câblage modifié [2] si l'appareil ne se met pas sous tension.  
 Pas de bedrading [2] aan indien het apparaat niet reageert bij inschakelen.

**B** Connections without using the ISO connectors / Anschlüsse ohne ISO-Stecker / Connexions sans l'utilisation des connecteurs ISO /  
 Verbindungen zonder ISO-connectoren

**Before connecting:** Check the wiring in the vehicle carefully. Incorrect connection may cause serious damage to this unit.

**Vor dem Anschließen:** Die Verdrahtung im Fahrzeug sorgfältig überprüfen. Falsche Anschlüsse können ernsthafte Schäden am Gerät hervorrufen.

**Avant de commencer la connexion:** Vérifiez attentivement le câblage du véhicule. Une connexion incorrecte peut endommager sérieusement l'appareil.

**Alvorens de verbindingen tot stand te brengen:** Moet u de bedrading in de auto zorgvuldig. Het apparaat kan door verkeerde verbindingen ernstige schade oplopen.

- 1 Cut the ISO connector.
- 2 Connect the colored leads of the power cord to the car battery, speakers and power aerial (if any) in the following sequence.
  - 1 Black: ground
  - 2 Yellow: to car battery (constant 12 V)
  - 3 Red: to an accessory terminal
  - 4 Blue with white stripe: to power aerial (200 mA max.)
  - 5 Others: to speakers
- 3 Connect the aerial cord.
- 4 Finally connect the wiring harness to the unit.

- 1 Den ISO-Stecker abschneiden.
- 2 Die farbigen Leitungen des Spannungsversorgungskabels an der Autobatterie, ontstekingsschakelaarden Lautsprechern und dem Motorantenne (sofern vorhanden) in folgender Reihenfolge anschließen.
  - 1 Schwarz: Erdung
  - 2 Gelb: an Autobatterie (konstant 12 V)
  - 3 Rot: zur einer Zubehöransteckleiste
  - 4 Blau mit weißem Streifen: zur Motorantenne (max. 200 mA)
  - 5 Andere: zur Lautsprecher
- 3 Das Antennenkabel anschließen.
- 4 Die Kabelbäume am Gerät anschließen.

- 1 Coupez le connecteur ISO.
- 2 Connectez les fils de couleur du cordon d'alimentation à la batterie de la voiture, aux enceintes et à l'antenne automatique (s'il y en a une) dans l'ordre suivant.
  - 1 Noir: à la masse
  - 2 Jaune: à la batterie de la voiture (12 V constant)
  - 3 Rouge: à une borne accessoire
  - 4 Bleu avec bande blanche: à l'antenne automatique (200 mA max.)
  - 5 Autres: aux enceintes
- 3 Connectez le cordon d'antenne.
- 4 Finalement, connectez le faisceau de fils à l'appareil.

- 1 Knip de ISO-connector los.
- 2 Sluit de gekleurde snoerdraden van de stroomkabel in de hierna genoemde volgorde aan op de accu van de auto, de luidsprekers en de antenne (indien aanwezig).
  - 1 Zwart: aarde
  - 2 Geel: naar de accu van de auto (constant 12 V)
  - 3 Rood: naar de aansluitklem van de accessoire
  - 4 Blauw met witte streep: naar de antenne (Max. 200 mA)
  - 5 Andere: naar de speakers
- 3 Sluit de antenne aan.
- 4 Verbind de draadbundel daarna met het apparaat.

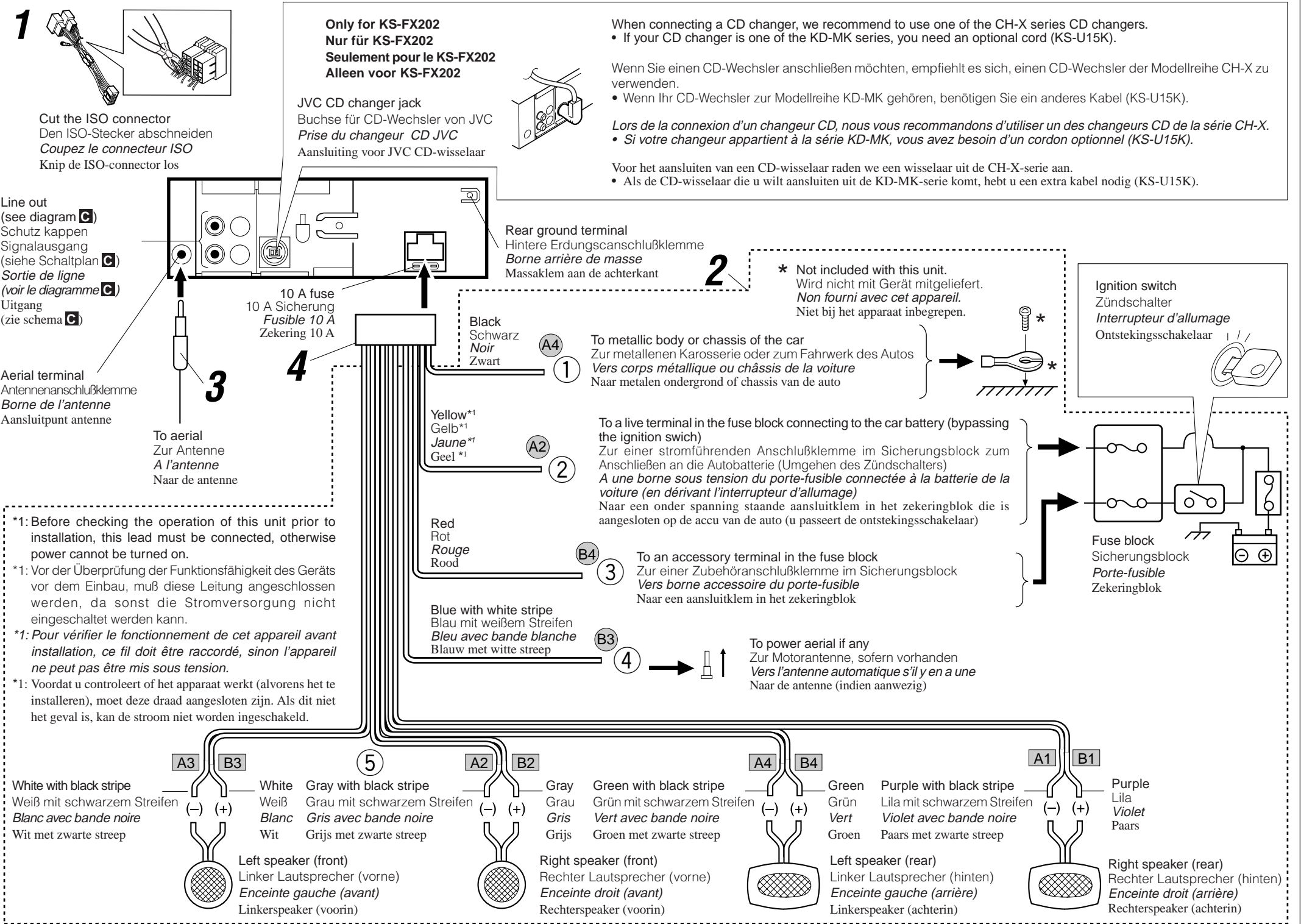

### PRECAUTIONS on power supply and speaker connections:

- DO NOT connect the speaker leads of the power cord to the car battery; otherwise, the unit will be seriously damaged.
- Connect the black lead (ground), yellow lead (to car battery, constant 12 V), and red lead (to an accessory terminal) correctly.
- BEFORE connecting the speaker leads of the power cord to the speakers, check the speaker wiring in your car.
  - If the speaker wiring in your car is as illustrated in Fig. 1 and Fig. 2 below, DO NOT connect the unit using that original speaker wiring. If you do, the unit will be seriously damaged.
  - Redo the speaker wiring so that you can connect the unit to the speakers as illustrated in Fig. 3.
  - If the speaker wiring in your car is as illustrated in Fig. 3, you can connect the unit using the original speaker wiring in your car.
  - If you are not sure of the speaker wiring of your car, consult your car dealer.

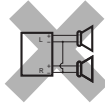

Fig. 1

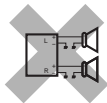

Fig. 2

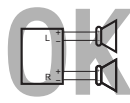

Fig. 3

### VORSICHTSMASSREGELN beim Anschließen der Stromversorgung und Lautsprecher:

- Die Lautsprecherleitungen des Netzkabels NICHT an der Autobatterie anschließen, da sonst das Gerät schwer beschädigt wird.
- Die schwarze Leitung (Erdung), die gelbe Leitung (zur Autobatterie, konstant 12 V) und die rote Leitung (zur Zubehöranschlussschleife) richtig anschließen.
- VOR dem Anschließen der Lautsprecherleitungen des Spannungsversorgungskabels an die Lautsprecher, die Lautsprecherverdrahtung in Ihrem Auto überprüfen.
  - Ist die Lautsprecherverdrahtung wie unten in „Fig. 1“ und „Fig. 2“ abgebildet, das Gerät NICHT mit der Originalverdrahtung der Lautsprecher anschließen, da sonst das Gerät schwer beschädigt wird.
  - Die Lautsprecherverdrahtung erneuern, so daß Sie das Gerät an den Lautsprechern wie in „Fig. 3“ abgebildet anschließen können.
  - Ist die Lautsprecherverdrahtung in Ihrem Auto wie in „Fig. 3“ abgebildet, können Sie das Gerät mit der Originalverdrahtung der Lautsprecher in Ihrem Auto anschließen.
  - Sind Sie sich über die Lautsprecherverdrahtung in Ihrem Auto nicht sicher, wenden Sie sich an Ihren Autohändler.

### PRECAUTIONS sur l'alimentation et la connexion des enceintes:

- NE CONNECTEZ PAS les fils d'enceintes du cordon d'alimentation à la batterie; sinon, l'appareil serait sérieusement endommagé.
- Connectez correctement le fil noir (à la masse), le fil jaune (à la batterie de la voiture, 12 V constant) et le fil rouge (à la prise accessoire).
- AVANT de connecter les fils d'enceintes du cordon d'alimentation aux enceintes, vérifiez le câblage des enceintes de votre voiture.
  - Si le câblage des enceintes de votre voiture est comme montré sur la Fig. 1 ou Fig. 2 ci-dessous, NE CONNECTEZ PAS l'appareil en utilisant ce câblage original des enceintes. Si vous le faites, l'appareil sera sérieusement endommagé.
  - Recommencez le câblage des enceintes de façon que vous puissiez connecter l'appareil aux enceintes comme montré sur la Fig. 3.
  - Si le câblage des enceintes de votre voiture est comme montré sur la Fig. 3, vous pouvez connecter l'appareil en utilisant ce câblage original d'enceintes pour votre voiture.
  - Si vous n'êtes pas sûrs du câblage d'enceintes de votre voiture, consulter le concessionnaire de votre voiture.

### VOORZORGSMAATREGELEN bij het verbinden van de stroomkabeldraad met de speakers:

- Verbind de speakerdraden van de stroomkabel NIET met de accu van de auto; als u dit wel doet, zal het apparaat ernstige schade oplopen.
- Sluit de zwarte draad (aarde), de gele draad (naar de accu van de auto, constant 12 V) en de rode draad (naar de aansluitklem van de accessoire) op de juiste wijze aan.
- VOORDAT u de speakerdraden van de stroomkabel met de speakers verbindt, moet u de bedrading van de speakers in uw auto controleren.
  - Als de bedrading van de speakers eruitziet zoals hieronder staat afgebeeld in Fig. 1 en Fig. 2, mag het apparaat NIET worden aangesloten met behulp van deze oorspronkelijke speakerbedrading. Als u dat wel doet, zal het apparaat ernstige schade oplopen.
  - Pas de bedrading van de speakers aan, zodat u het apparaat met de speakers kunt verbinden, zoals staat afgebeeld in Fig. 3.
  - Als de bedrading van de speakers eruitziet zoals staat afgebeeld in Fig. 3, kunt u het apparaat aansluiten met behulp van de oorspronkelijke speakerbedrading in uw auto.
  - Als u twijfels hebt over de speakerbedrading in uw auto, moet u contact opnemen met uw autodealer.

### Connecting the leads / Anschließen der Leitungen / Raccordement des fils / Aansluiting van de gekleurde draden

Twist the core wires when connecting. Die Kerndrähte beim Anschließen verdrehen. Torsader les âmes des fils en les raccordant. Draai de kerndraden om elkaar heen wanneer u ze wilt aansluiten.

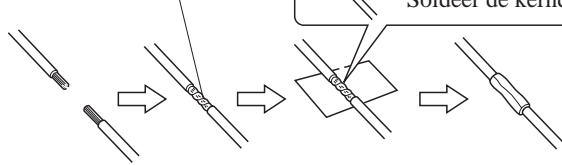

Solder the core wires to connect them securely. Die Kerndrähte anlöten, um sie fest anzuschließen. Souder les âmes des fils pour les raccorder entre eux de façon sûre. Soldeer de kerndraden zodat ze stevig vast zitten.

### CAUTION / VORSICHT / PRECAUTION / LET OPI:

- To prevent short-circuit, cover the terminals of the UNUSED leads with insulating tape.
- Zur Vermeidung eines Kurzschlusses die Anschlußklemmen der NICHT VERWENDETEN Leitungen mit Isolierklebeband umwickeln.
- Pour éviter les court-circuits, couvrir les bornes des fils qui ne sont PAS utilisés avec de la bande isolante.
- Om kortsluiting te voorkomen, moet u de aansluitklemmen van ONGEBRUIKTE gekleurde draden met isolatieband bedekken.

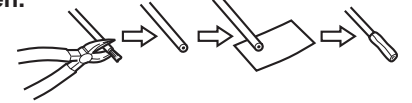

### Connections Adding Other Equipment / Anschlüsse zum Hinzufügen von anderer Ausrüstung / Raccordement pour ajouter d'autres appareils / Aansluitingen voor het toevoegen van andere apparatuur

#### Amplifier / Verstärker / Amplificateur / Versterker

You can connect an amplifier and other equipment to upgrade your car stereo system.

- Connect the remote lead (blue with white stripe) to the remote lead of the other equipment so that it can be controlled through this unit.
- For amplifier only:
  - Connect this unit's line-out terminals to the amplifier's line-in terminals.
  - Disconnect the speakers from this unit, connect them to the amplifier. Leave the speaker leads of this unit unused. (Cover the terminals of these unused leads with insulating tape, as illustrated above.)

Sie können einen Verstärker oder ein anderes Gerät anschließen, um Ihre Autostereoanlage zu erweitern.

- Schließen Sie das Fernbedienungskabel (blau mit weißem Streifen) an das Fernbedienungskabel des anderen Geräts an, so daß es über dieses Gerät gesteuert werden kann.
- Nur für den Verstärker:
  - Die Anschlußklemmen am Ausgang dieses Gerät an den Anschlußklemmen des Eingangs des Verstärkers anschließen.
  - Die Lautsprecher von diesem Gerät abtrennen und am Verstärker anschließen. Die Lautsprecherleitungen dieses Geräts unbenutzt lassen. (Die Anschlußklemmen dieser nicht verwendeten Leitungen mit Isolierklebeband umwickeln, siehe Abbildung oben.)

Vous pouvez connecter un amplificateur ou autre appareil pour améliorer votre système autoradio.

- Connectez le fil de commande à distance (bleu avec bande blanche) au fil de commande à distance de l'autre appareil de façon qu'il puisse être commandé via cet appareil.
- Pour l'amplificateur seulement:
  - Raccorder les bornes de sortie ligne de cet appareil aux bornes d'entrée ligne de l'amplificateur.
  - Déconnectez les enceintes de cet appareil et connectez-les à l'amplificateur. Laissez les fils d'enceintes de cet appareil inutilisés. (Recouvrir les extrémités de ces fils inutilisés avec de la bande isolante comme montré ci-dessus.)

Het is mogelijk om uw autostereosysteem uit te breiden met een versterker of andere apparatuur.

- Verbind de externe kabel (blauw met witte streep) met de externe kabel van het andere apparaat zodat deze op afstand vanaf deze apparaat kan worden bediend.
- Alleen voor een versterker:
  - Verbind de uitgang van het apparaat met de ingang van de versterker.
  - Koppel de speakers van dit apparaat los en verbind ze aan de versterker. Gebruik de speakerdraden van dit apparaat niet. (Plak de aansluitklemmen van deze speakerdraden met isolatieband af zoals hierboven is afgebeeld.)

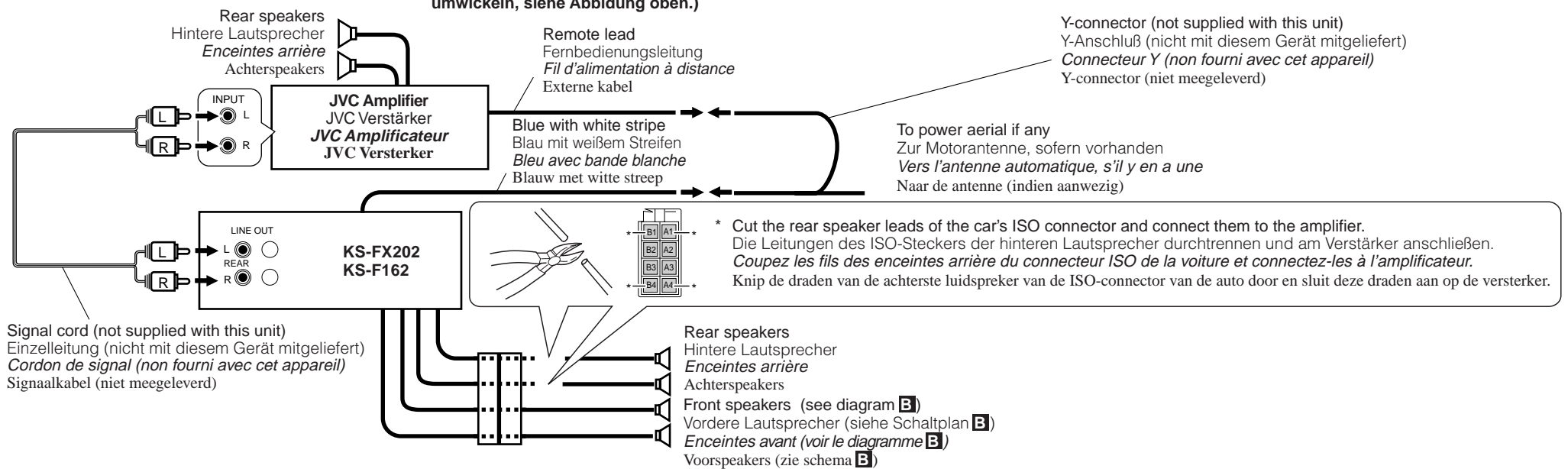

### CD changer / CD-Wechsler / Changeur CD / CD-wisselaar

#### Only for KS-FX202:

- You can connect a JVC CD changer.
- For the connections, refer to the instructions supplied with them.

#### Nur für KS-FX202:

- Sie können einen CD-Wechsler von JVC.
- Weitere Informationen über den Anschluß können Sie der Bedienungsanleitung entnehmen, die dem jeweiligen Gerät beiliegt.

#### Seulement pour le KS-FX202:

- Vous pouvez connecter un changeur CD JVC.
- Pour les connexions, référez-vous aux modes d'emploi qui les accompagnent.

#### Alleen voor KS-FX202:

- Het is mogelijk een JVC CD-wisselaar aan te sluiten.
- Zie de instructies van deze apparaten voor meer informatie over het tot stand brengen van deze aansluiting.

Connecting cord supplied with your CD changer. Verbindungskabel, das zum Lieferumfang des CD-Wechsler gehört. Cordon de connexion fourni avec votre changeur CD. Verbindungskabel die met de CD-wisselaar wordt meegeleverd.

KS-FX202

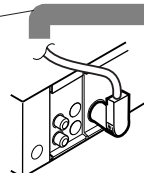

JVC CD changer  
CD-Wechsler von JVC  
Changeur CD JVC  
JVC CD-wisselaar

### CAUTION / VORSICHT / PRECAUTION / LET OPI:

- Before connecting the CD changer, make sure that the unit is turned off.
- Bevor Sie den CD-Wechsler anschließen, vergewissern Sie sich, daß das Gerät ausgeschaltet ist.
- Avant de connecter le changeur CD, s'assurer que l'unité est éteinte.
- Zorg ervoor dat de apparat is uitgeschakeld alvorens u de CD-wisselaar aansluit.

### TROUBLESHOOTING

### FEHLERSUCHE

### EN CAS DE DIFFICULTES

### PROBLEMEN OPLOSSEN

- The fuse blows.
  - \* Are the red and black leads connected correctly?
- Power cannot be turned on.
  - \* Is the yellow lead connected?
- No sound from the speakers.
  - \* Is the speaker output lead short-circuited?
- Sound is distorted.
  - \* Is the speaker output lead grounded?
  - \* Are the “-” terminals of L and R speakers grounded in common?
- Unit becomes hot.
  - \* Is the speaker output lead grounded?
  - \* Are the “-” terminals of L and R speakers grounded in common?

- Die Sicherung brennt durch.
  - \* Sind die roten und schwarzen Leitungen richtig angeschlossen?
- Stromversorgung kann nicht eingeschaltet werden.
  - \* Ist die gelbe Leitung angeschlossen?
- Kein Ton aus den Lautsprechern.
  - \* Ist die Lautsprecherausgangsleitung kurzgeschlossen?
- Ton verzerrt.
  - \* Ist die Lautsprecherausgangsleitung geerdet?
  - \* Sind die (-) Anschlußklemmen der linken und rechten Lautsprecher zusammen geerdet?
- Gerät wird heiß.
  - \* Ist die Lautsprecherausgangsleitung geerdet?
  - \* Sind die (-) Anschlußklemmen der linken und rechten Lautsprecher zusammen geerdet?

- Le fusible saute.
  - \* Les fils rouge et noir sont-ils raccordés correctement?
- L'appareil ne peut pas être mise sous tension.
  - \* Le fil jaune est-elle raccordée?
- Pas de son des enceintes.
  - \* Le fil de sortie d'enceinte est-il court-circuité?
- Le son est déformé.
  - \* Le fil de sortie d'enceinte est-il à la masse?
  - \* Les bornes “-” des enceintes gauche et droit sont-elles mises ensemble à la masse?
- L'appareil devient chaud.
  - \* Le fil de sortie d'enceinte est-il à la masse?
  - \* Les bornes “-” des enceintes gauche et droit sont-elles mises ensemble à la masse?

- De zekering slaat door.
  - \* Zijn de rode en de zwarte draden op de juiste manier aangesloten?
- De stroom kan niet worden ingeschakeld.
  - \* Is de gele draad aangesloten?
- Er komt geen geluid uit de speakers.
  - \* Is de uitgaande speakerdraad kortgesloten?
- Het geluid wordt vervormd.
  - \* Is de uitgaande speakerdraad geaard?
  - \* Zijn de minpolen van de linker- en de rechterspeakers gemeenschappelijk geaard?
- Het apparaat raakt verhit.
  - \* Is de uitgaande speakerdraad geaard?
  - \* Zijn de minpolen van de linker- en de rechterspeakers gemeenschappelijk geaard?